

آسانسور شما



YO! JOURNAL



شرکت الماس آسانسور



مهندس علی نظمی

شرکت مهندسی الماس آسانسور در سال 1382 تأسیس و آغاز به کار کرده است.

مجموع فعالیتهای این شرکت عبارت است از: طراحی و نصب آسانسور گیرلس، آسانسور روملس (MRL)، آسانسورهای کششی، آسانسورهای هیدرولیک، آسانسورهای صنعتی، آسانسورهای باربری، آسانسورهای خودرویی، آسانسور شیشه ای، اخذ استاندارد ادواری، تعمیرات آسانسور و رفع خرابی آسانسور، خدمات پشتیبانی و سرویس نگهداری آسانسور، پله برقی، رمپ متحرک و پیاده روی متحرک و کلیه خدمات مربوط به فروش، نصب و راه اندازی و سرویس و نگهداری این محصولات.

هدف از تأسیس شرکت مهندسی الماس آسانسور ورود برترین تکنولوژی دنیا در زمینه انواع آسانسور و پله برقی به کشور، ارتقاء سطح توقع جامعه از این صنعت در جهت آسایش و ایمنی مصرف کنندگان، ایجاد خدمات برتر در امر پشتیبانی، طراحی، مشاوره خرید آسانسور، تهیه، نصب و خدمات پس از فروش بهنگام و موثر بوده است.

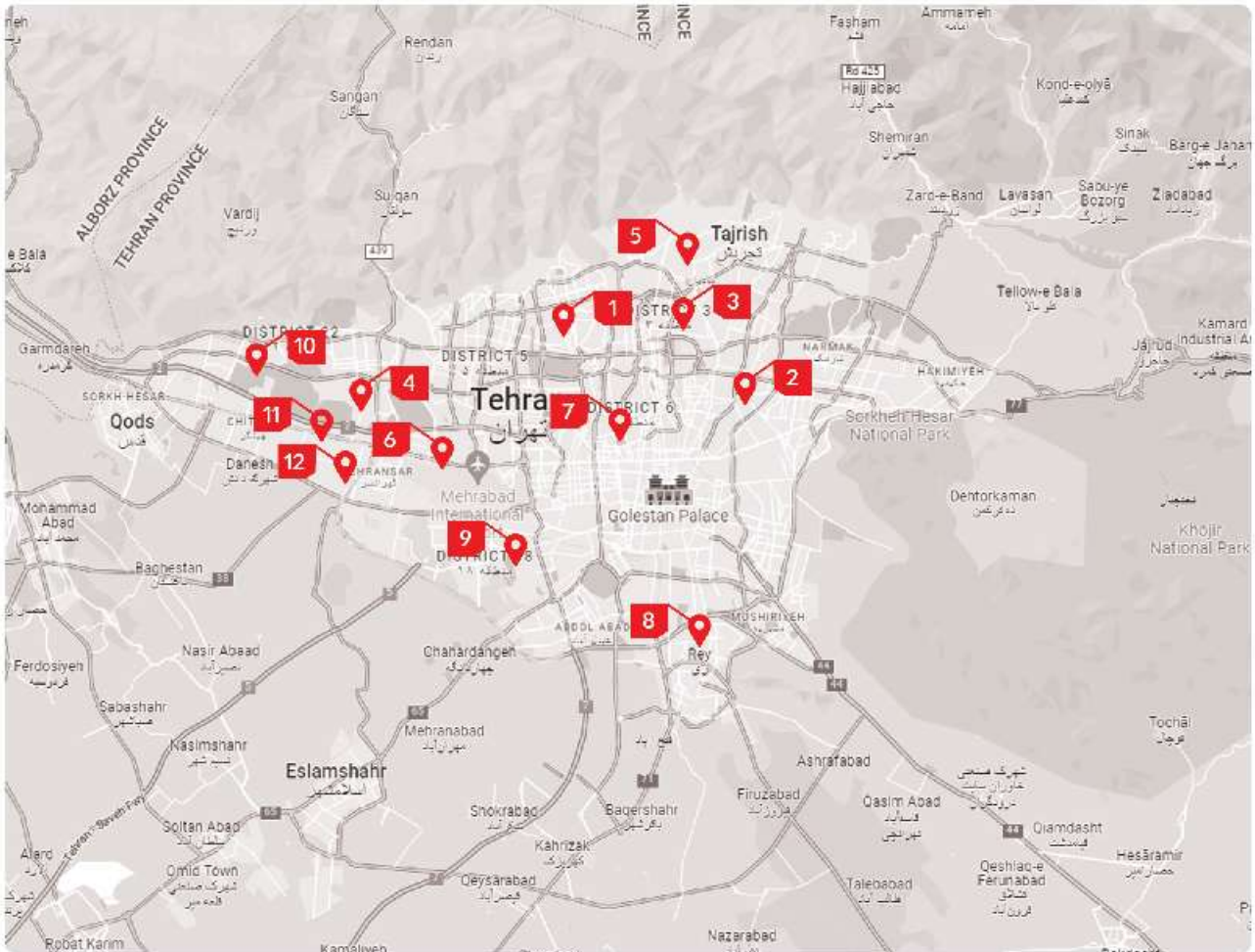

- | | | | |
|----|-------------------------------------|---|---------------------------------------|
| 7 | پروژه مهندس شفیع خانی: 14 طبقه | 1 | پروژه آیس مال: 17 طبقه |
| 8 | پروژه پروژه مهندس قدیری: 13 طبقه | 2 | پروژه رامیز: 14 طبقه |
| 9 | پروژه مهندس زمانی: 11 طبقه | 3 | پروژه هتل های نیوگالا: 17 طبقه |
| 10 | پروژه روضاتی: 21 طبقه | 4 | پروژه برج های امپریال: 26 طبقه |
| 11 | پروژه گروه مهندسی فضای دهم: 30 طبقه | 5 | پروژه برج های مجلل فرشته: 21 طبقه |
| 12 | پروژه گروه مهندسی دلگشا: 17 توقف | 6 | پروژه شرکت سرمایه گذاری سپهر: 12 طبقه |



3 هزار

سرویس انجام شده

1200

طراحی آسانسور

1000

آسانسور نصب شده

دوره های شرکت کرده

- لیفت دیزاینر 2022
- نرم افزار سالید ورک
- راه اندازی مکانیکال آسانسور
- نرم افزار اتوکد 2020
- راه اندازی الکتریکال آسانسور
- ماکروسافت CRM
- مدیریت کسب و کار (MBA گرایش مارکتینگ)
- سرویس نگهداری آسانسور
- نرم افزار سالید ورک

راه های ارتباط

آدرس:
تهرن ، بلوار میرداماد
ضلع جنوب شرقی میدان مادر، پاک 54 ، واحد 6

اینستا گرام:
almas_lasansor

شماره تلفن:
+9821-2222406

گواهینامه







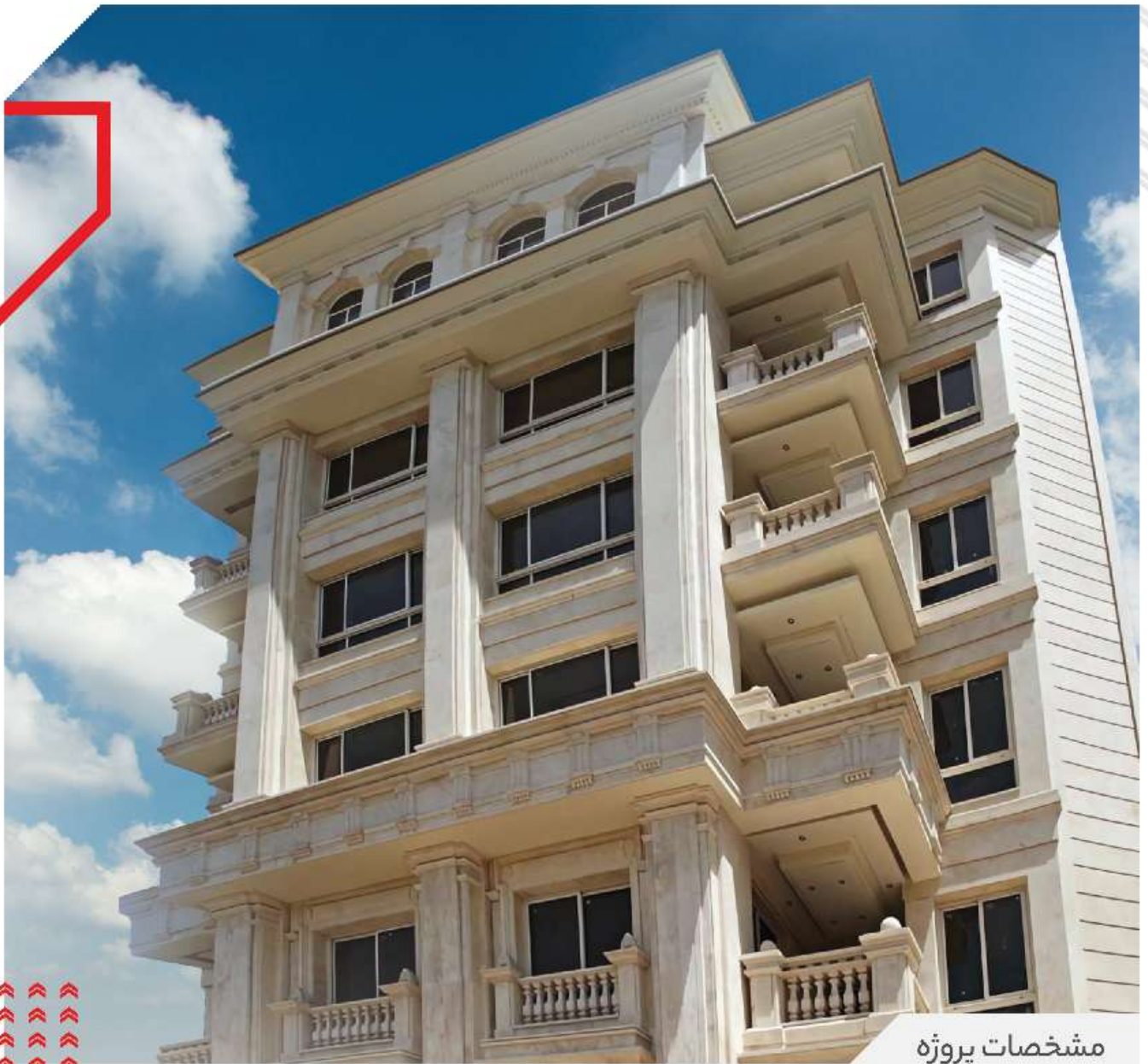

مشخصات پروژه

متراژ زیر بنای مسکونی :

1000 متر مربع

تعداد واحدها :

18

تعداد توقف :

هشت طبقه

کدبری :

مسکونی

آرایش طبقات :

پارکینگ، لابی 1.5، 1.2، 3، روف گاردن

آدرس پروژه :

مسکونی

نام کدفرما :

مهندس احمدی

کشور :

ایران

شماره تماس کارفرما :

09121231567

استان :

تهران

توجه : در پشت پرده نام دارد ؟

شهر :

تهران

بله



با توجه به موارد اعلام شده در صفحه قبل شروع به آنالیز ترافیک جهت مشخص شدن **تعداد آسانسور**، **ظرفیت آسانسور** و **سرعت آسانسور** می کنیم.

محاسبه ظرفیت آسانسور

$$HC = \text{Room} \times \underbrace{1/75}_{\text{درصد استفاده}} \times \underbrace{0/06}_{\text{استفاده کننده ز آسانسور در هر اتاق}} = 124 \times 1/75 \times 0/06 = 12/79 \approx \mathbf{13 \text{ person}}$$

اتاق ظرفیت جایایی

محاسبه تعداد آسانسور

$$I = \frac{R.T.T}{N} \Rightarrow N = \frac{R.T.T}{I} \Rightarrow N = \frac{110/575}{100} = 1/11 \approx \mathbf{1}$$

مدت زمان طول سفر زمان انتظار تعداد آسانسور باتوجه به میحت 15 حداکثر باید 100 ثانیه باشد

محاسبه R.T.T

باتوجه به جدول 7 (در بخش ابنیه آسانسور) بین 13 نفر و 7 توقف عدد **5/5** حاصل میشود.

باتوجه به جدول 4 (در بخش ابنیه آسانسور) برای سوار و پیاده شدن **13** ثانیه لازم است.

$$\frac{13}{5/5} = 2/36 \approx 2$$

در هر توقف **2** نفر از کابین پیاده میشوند.

$$5/5 \times 2 = 11$$

زمان پیاده شدن در طبقات **11** ثانیه میباشد.

$$(5/5 + 1) \times 5/9 = 38/35$$

باتوجه به جدول 8 (در بخش ابنیه آسانسور) زمان باز و بسته شدن درب **38/35** ثانیه میشود.

$$13 + 11 + 38/35 = 62/35$$

مجموع زمان توقف ها **62/35** میشود.

$$62/35 + 6/2 = 68/55$$

در این قسمت 10% ضریب ناکارآمدی درب ها به مجموع زمان توقف ها اضافه میکنیم که در مجموع میشود **68/55** ثانیه.

$$7 \times 3/65 = 25/55$$

طول کل مسیر حرکت

$$\frac{25/55}{5/5} = 4/6$$

فاصله بین دو توقف با احتساب تعداد توقف احتمالی

$$4/6 \times 5/5 = 25/3$$

باتوجه به جدول 6 (در بخش ابنیه آسانسور) حرکت بین دو توقف معادل **25/3** ثانیه میشود.

$$\frac{25/3 - 9/1}{1/6} = 10/125$$

محاسبه زمان برگشت باتوجه به اینکه توقف نداشته باشیم

$$31/9 + 10/125 = 42/025$$

کل زمان رفت و برگشت

$$R.T.T = 68/5 + 42/025 = 110/575$$

مدت زمان طول سفر

آسانسور مورد نیاز:

تعداد 01

سرعت 1.6 m/s

ظرفیت 13

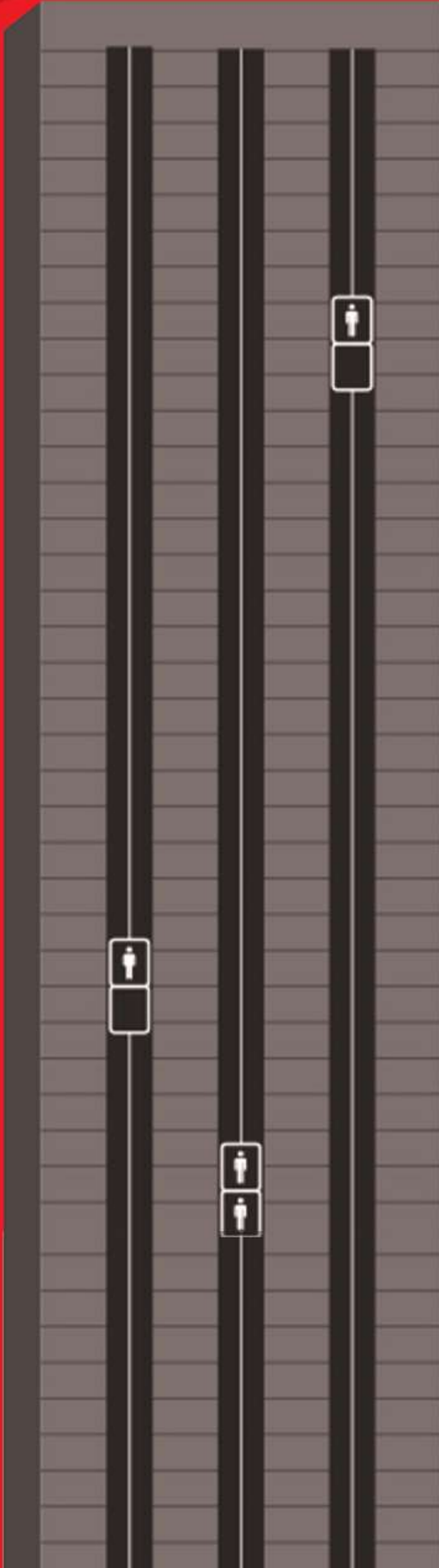

YO! JOURNAL



تولید کننده کابین آسانسور

نقشه جانمایی آسانسور



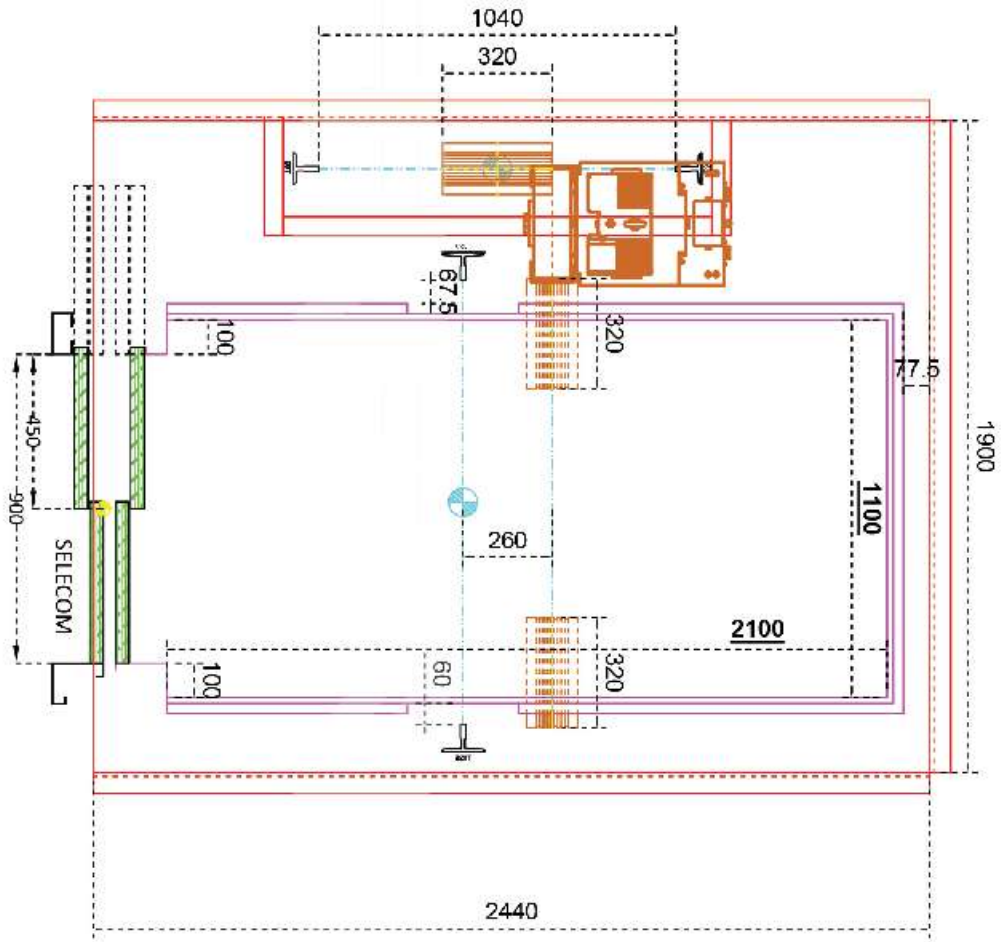

Customer Name: Ahmadi
 Project Name: Jordan
 Order Registration Date: 1401/03/05
 Version: 5
 Approved Customer: none

Drawing Title : پلان چاشمايي

کود داد تو قفسه:	8	توضیح:	
نصب فرم به:		نصب ریختن:	
سایز ریل کسپون:	T125	سایز ریل وزنه:	790
سایز آنتن:	MRL		
موقعیت موتور قفسه:	بیلا	سبب چغری:	2:1
سرعت:	1.6	Overhead :	4800
ظرفیت:	13	Pit:	1800
پست مطبق:	-	پاراشوت کابل وزنه:	-
ارتفاع مطبق کسپون:	2500	P+Q:	2370
سایز کابوم:	2100	عرض درب:	900
ارتفاع درب:	2100	مکانچه درب:	2
پایه قوس:	دارد	چوبت درب:	دارد
سنگ ریز پانور:	دارد	ظرفیت:	دارد
عرض وزنه آهن:	-	Z= P(Q/2):	1870
عرض وزنه چدن:	160	ارتفاع وزنه آهن:	-
عرض وزنه آهن:		ارتفاع وزنه چدن:	2000
ارتفاع وزنه پانور:		عرض وزنه آهن:	3000

مشخصات قطعات مهم آسانسور شما :

کاربری آسانسور: مسکونی

ظرفیت کابین: 13 نفر

نوع آسانسور: کششی

وضعیت موتورخانه: MRL

سیم بندی: 2:1

سرعت: 1,6

1. موتور

2. ریل

3. کابین

4. درایو

5. تابلو فرمان

6. درب کابین

7. کشک

8. پاراشوت

9. درب طبقه

10. سیم بکسل

11. گاورنر



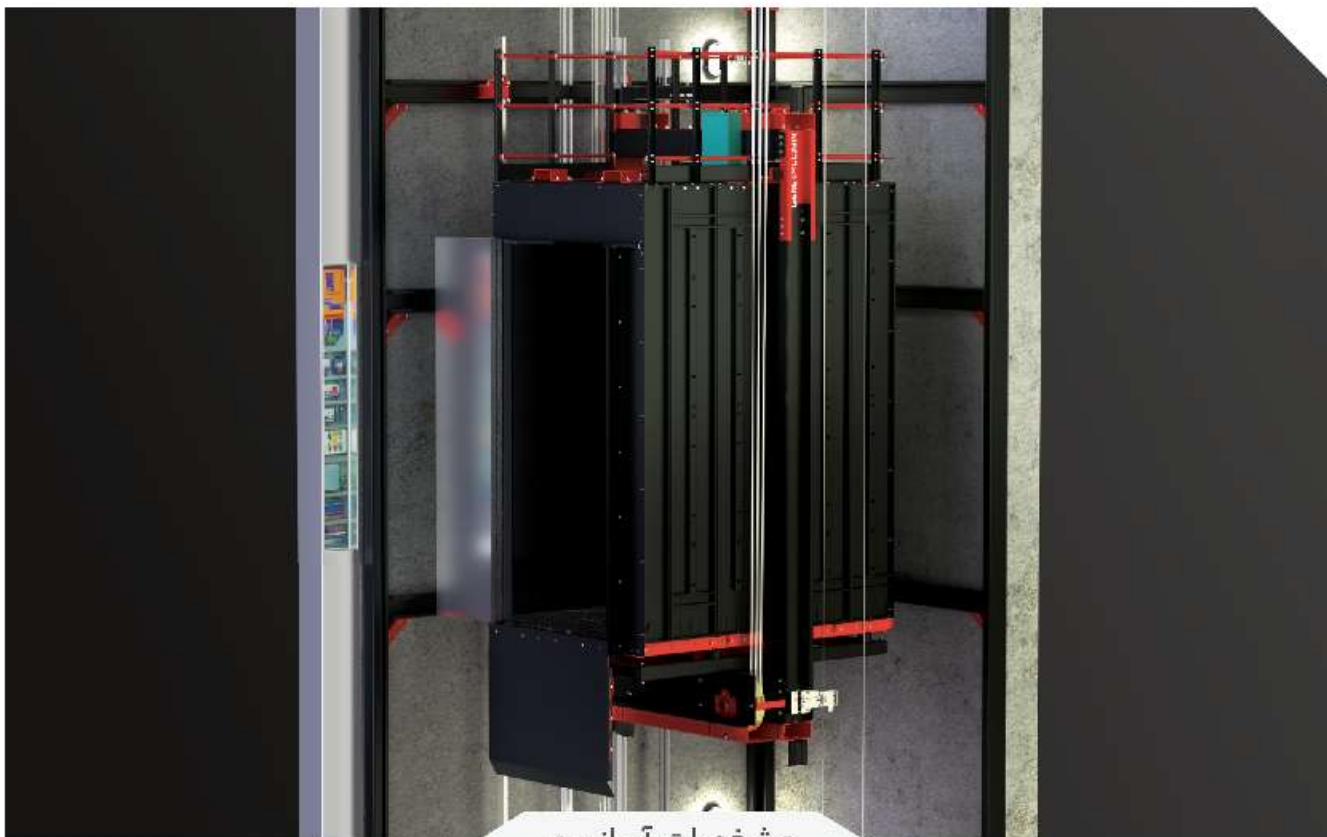

مشخصات آسانسور

مشخصات کابین آسانسور



جنرال کابین

برند کابین :

ضد حریق IP

مدل کابین:

G11

مدل دکور:

یوک و کادر وزنه

متعلقات :

مشخصات فلکه ها



سختوت

برند فلکه :

2

تعداد فلکه کابین:

1

تعداد فلکه کادر وزنه :

مشخصات تابلو فرمان و درایو



آرکل

برند درایو :



آرکل

برند تابلو فرمان :

Arcode

مدل تابلو فرمان :



مشخصات آسانسور

مشخصات موتور آسانسور



نوع موتور: گیرلس

برند موتور: زیلاپگ

کیلووات موتور: 12.1

مدل موتور: SM210.60B

مشخصات ریل آسانسور



برند ریل: سوپرساورا

سایز ریل کابین: T125

سایز ریل کابین: T90

مشخصات سیم بکسل و تراول کابل



برند سیم بکسل: گوستا وولف

مدل سیم بکسل: PAWO F7 S

نوع و سایز تراول کابل: 75*24*1

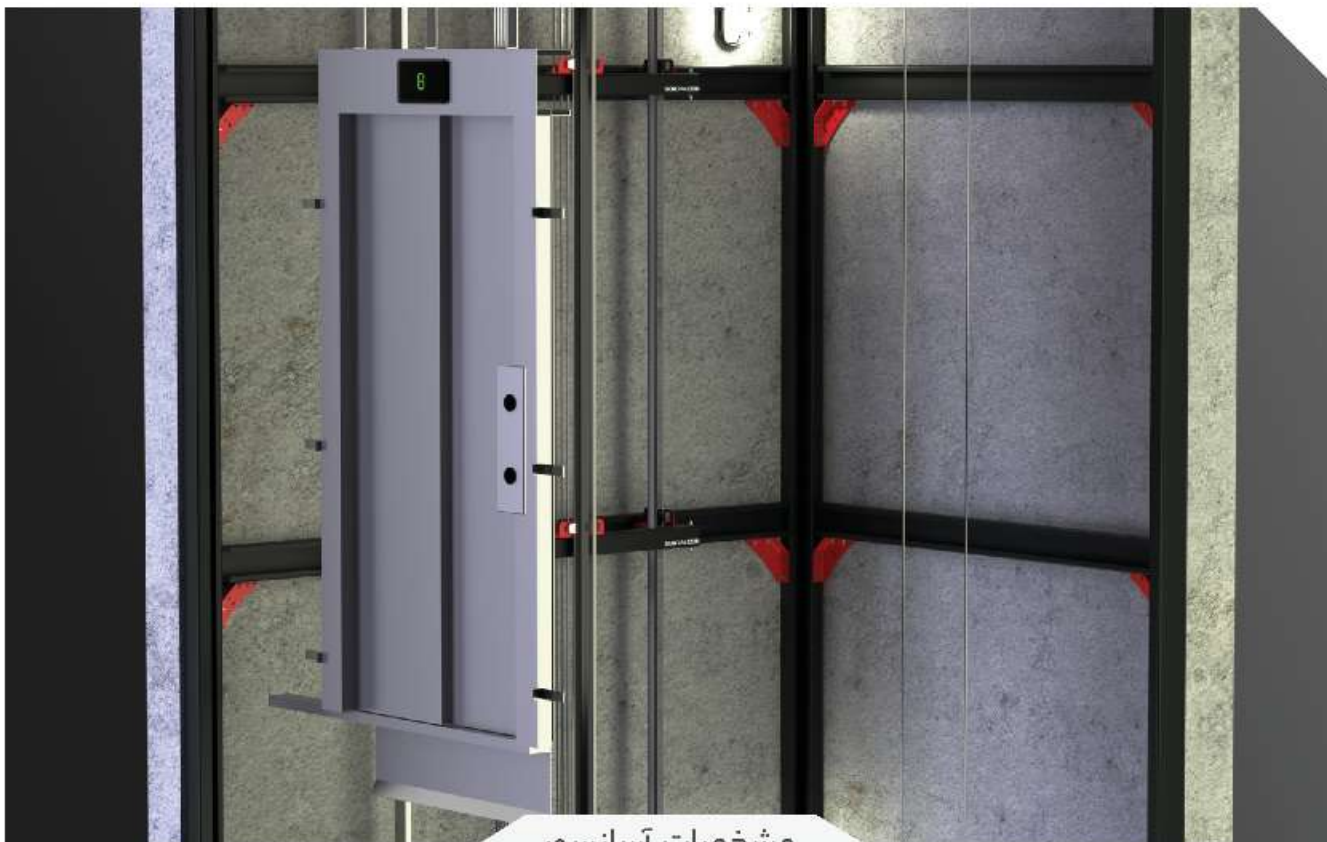

مشخصات آسانسور

مشخصات درب آسانسور



Selcom Door : برند درب کابین

Selcom Door : برند درب طبقه

سانترال : نوع درب

210*90 : سایز درب

پوشش درب : پوشش رنگ

مشخصات شستی طبقات و کابین



General COP : مدل شستی کابین

General IOP : مدل شستی طبقات

General : نمایشگر طبقات

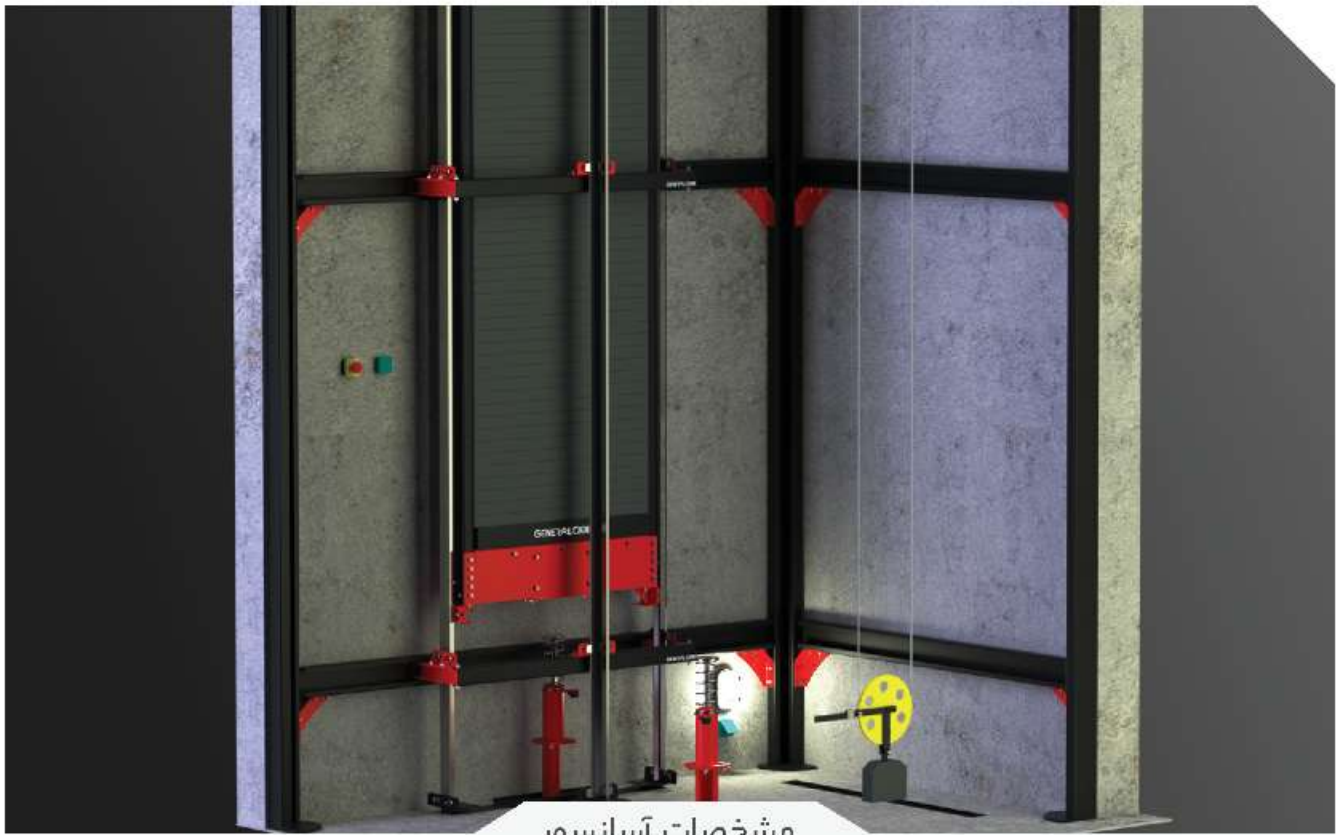

مشخصات آسانسور

مشخصات ایمنی آسانسور



Metroplast

برند پاراشوت :

Pro 5000

مدل پاراشوت :



Metroplast

برند گاورنر :

Moment 250

مدل گاورنر :

مشخصات سایر قطعات



WECO : G5-BAM94 : برند و مدل فتوسل :

CFNTA : CNT800

برند و مدل ورودی :



Metroplast

برند و مدل باقر :



Wittur : WRG200

برند و مدل کشک :

ICC

مدل و برند تراول گابل :

YO! JOURNAL





ZIEHL ABEGG

تولید کننده
موتور آسانسور

4700

تعداد پرسنل

112 سال

سابقه کار



ساخت آلمان

موتور پیشنهادی

درباره شرکت زیلا بگ

شرکت زیلابگ آلمان یکی از برجسته ترین تولید کنندگان فن های تهویه هوا همچنین دریو و موتورهای گیرلس و گیربکس است که از سال 1910 (112 سال) فعالیت خود را آغاز کرده است. در اواخر دهه 1980، اولین شرکت در جهان بود که EC-Motors را معرفی کرد و از آنها برای فناوری تهویه استفاده کرد.

این شرکت در حال حاضر دارای بیش از 4700 نیرو، 16 کارخانه تولیدی، 29 شرکت و 112 فروشگاه در سراسر جهان است.





در 2 ژانویه 1910، امیل زیهل، ZIEHL-ABEGG را در برلین Weißensee تأسیس کرد. این آغاز دوره آبی بود، و از همان آغازهای اولیه، این شرکت از قدرت به قدرت رسید. این داستان موفقیت بر پایه اختراعات پیشگام امیل زیهل است، مانند پیشرفت های ثبت شده او در زمینه ژيروسکوپ های الکتریکی و قطب نما ژيروسکوپ که پایه و اساس موتور روتور خارجی توسعه یافته توسط امیل زیهل در ابتدای قرن را تشکیل داد. این مهندس تحصیلکرده، با استعداد و ذهن خلاق به دلیل پیشرفت های خود به شهرت جهانی دست یافت.



ZAtop Gearless elevator machine

SM210



Synchronous motor actuated by permanent magnets and according to the provisions of the Lift Directive 2014/33/EU

Drive

NdFeB magnets
Structural width ; 340 mm for the narrowest shaft dimensions
Noise emissions < 50 dB(A)
Insulation class F with temperature monitoring

Brake system

Safety component in accordance with Lift Directive 2014/33/EU
Separately activated brake circuits
Deployable as an element of the ascending car overspeed protection means
Deployable as part of the protection against unintended car movement

موتور سنکرون که توسط آهنرباهای دائمی و بر اساس مفاد دستورالعمل بالا بر فعال می شود EU/33/2014

درایو

آهنرباهای NdFeB
عرض سازه > 340 میلی متر برای باریک ترین ابعاد شفت
انتشار نویز: کمتر از 50 دسی بل (A)
کلاس عایق F با نظارت بر دما

سیستم ترمز

جزء ایمنی مطابق با دستورالعمل آسانسور EU/33/2014
مدارهای ترمز به طور جداگانه فعال می شوند
قابل استقرار به عنوان یک عنصر از وسایل حفاظت از سرعت بالای خودروی صعودی
قابل اجرا به عنوان محافظت در برابر حرکت ناخواسته خودرو

Technical data SM210

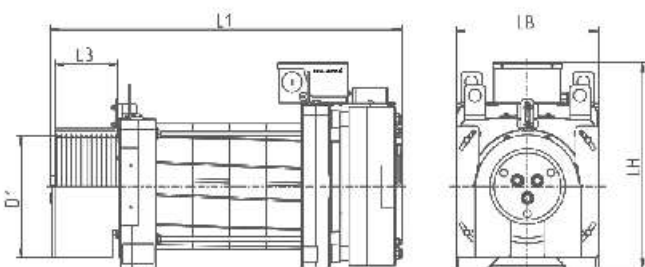

نوع موتور	گشتاور اسمی Nm	جداکننده محور kg	سرعت اسمی rpm	توان خروجی نامی kW	L1 mm	LH mm	LB mm	D1 mm	L3 mm	Weight kg
SM210.60B- 20	800 - 850	4500	60 - 258	5.3 - 21.6	806	491	340	240	150	420
								320		425
							420	400		450
							543	520		480
SM210.70B-20	950 - 1000			6.3 - 25.7	856		340	240		445
								320		450
							420	400		470
							543	520		490

مشخصات موتور آسانسور شما

ZAtop Gearless elevator machine

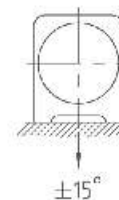

SM210	Standard	Options
Motor	Gearless elevator machine	-
Traction sheave	See D1	-
Brake	Certified brake system	Mechanical hand release
Brake monitoring	Microswitch	Inductive proximity switches
Motor cable	-	10 m, 15 m, 20 m, 25 m halogen free
Absolute encoder	EnDat	BISS-C / SSI / SinCos / TTL
Rope guard	2 pieces	3. Rope guard
Temperature monitoring	PTC thermistor	PT100-thermistor
Cooling	Surface cooling	Forced ventilation

SM210	Standard	Options
موتور	Gearless elevator machine	-
نوارکششی	See D1	-
ترمز	Certified brake system	Mechanical hand release
نظارت بر ترمز	Microswitch	Inductive proximity switches
کابل موتور	-	10 m, 15 m, 20 m, 25 m halogen free
رمزگذار مطلق	EnDat	BISS-C / SSI / SinCos / TTL
محافظ سیم بکسل	2 pieces	3. Rope guard
نظارت بر دما	PTC thermistor	PT100-thermistor
خنک کننده	Surface cooling	Forced ventilation

تنظیمات نمونه

سیم بندی	ظرفیت وزنی	سرعت	Traction	نوع موتور	تعداد شیار	قطر شیار	قدرت موتور	جریان نامی
	kg	m/s	mm			mm	kW	A
1:1	480	1.00	520	SM210.60B-20	7	12.0	5.3	16.5
	525	1.00	520	SM210.70B-20	7	12.0	6.3	19.0
	675	1.00	400	SM210.60B-20	8	10.0	5.3	16.5
	675	1.60	400	SM210.60B-20	8	10.0	8.5	23.5
	800	1.00	320	SM210.60B-20	10	8.0	5.3	16.5
	800	1.60	320	SM210.60B-20	10	8.0	8.5	23.5
	مشخصات موتور آسانسور شما	1000	1.60	320	SM210.70B-20	10	8.0	10.1
2:1	1250	1.60	400	SM210.60B-20	8	10.0	13.9	35.5
	1600	1.00	320	SM210.60B-20	10	8.0	10.7	29.0
	1600	1.00	400	SM210.70B-20	8	10.0	10.1	28.0
	1600	1.60	400	SM210.70B-20	8	10.0	16.3	42.0
	2000	1.00	320	SM210.70B-20	10	8.0	12.6	33.0
	2500	1.00	240	SM210.60B-20	14	6.5	13.9	35.5
	2650	1.00	240	SM210.70B-20	14	6.5	16.3	42.0
4:1	2500	1.00	320	SM210.60B-20	8	8.0	21.6	54.0
	3000	1.00	400	SM210.70B-20	8	10.0	20.1	51.0

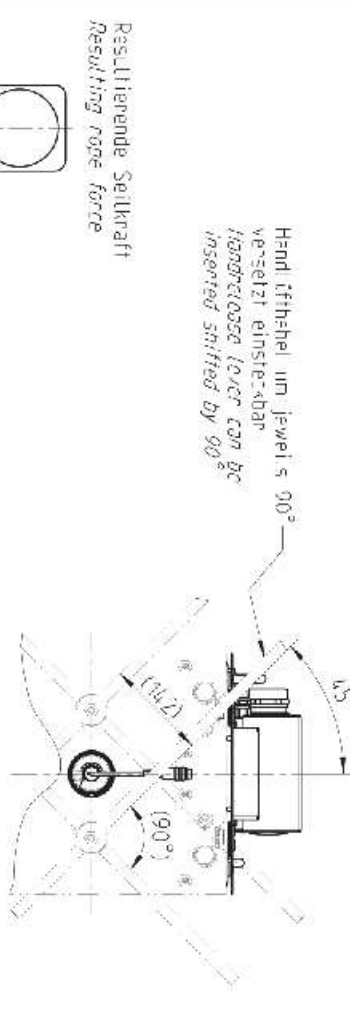
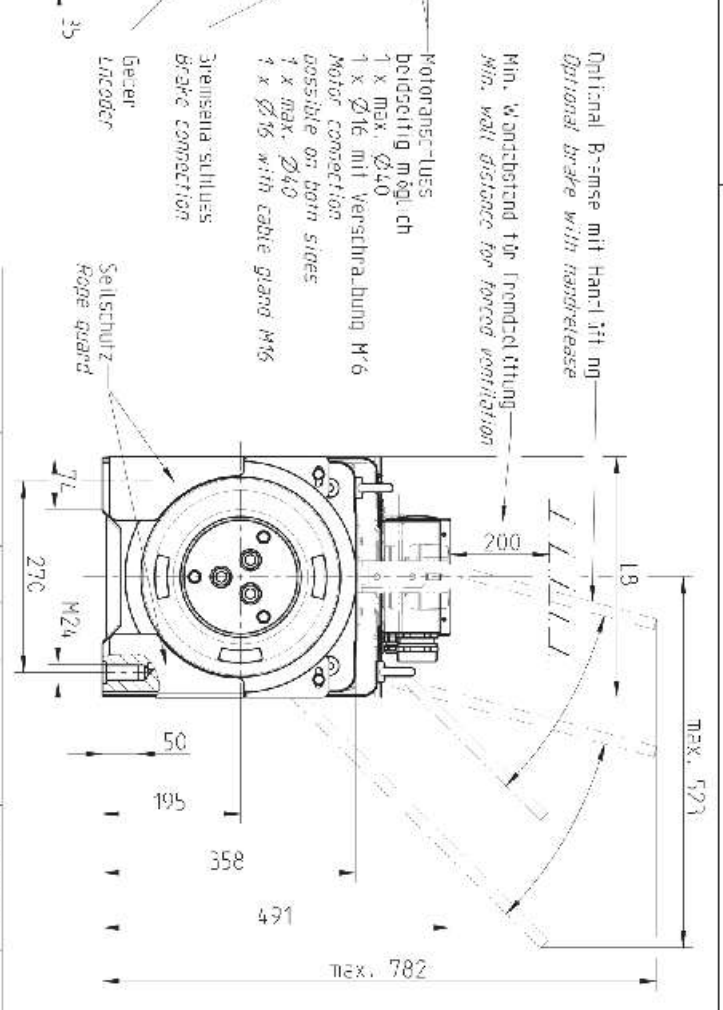
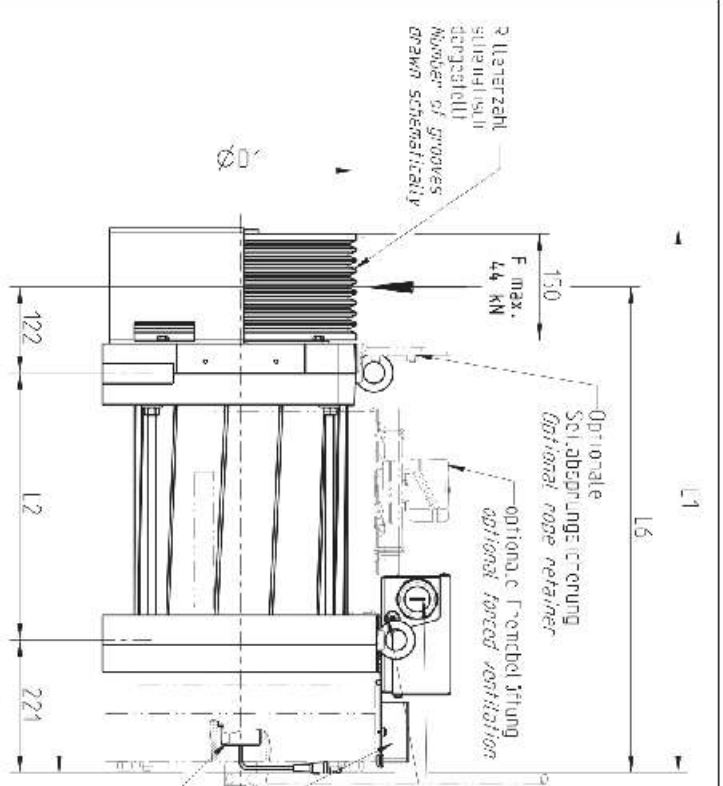

Handlithebel um jeweils 90° versetzt einsteckbar
Hand release lever can be inserted shifted by 90°



Resultierende Seilkraft
Resulting rope force

ohne seitliche torn-
schlüssige Ast-Zuzug
without lateral
form lock support

Umbauzeit der Montagefläche max. 0,1 min
Inoperatness of the mounting surface max. 0,1 min

Typ	01	12	16	18	18	18	18
SM210.50	240			340	340	340	340
SM210.50	320	806	777	726	420	452	543
SM210.50	420				420	452	543
SM210.50	520				420	452	543
SM210.70	240				340	340	340
SM210.70	320	856	427	770	430	452	543
SM210.70	420				430	452	543
SM210.70	520				430	452	543

ZIEHL-ABEGG
ZIEHL-ABEGG SE
Lindener Str. 17
81534 München
Germany
Tel. +49 89 30 92 10
www.ziehl-abegg.com

YO! JOURNAL



پایه موتور زیلابگ

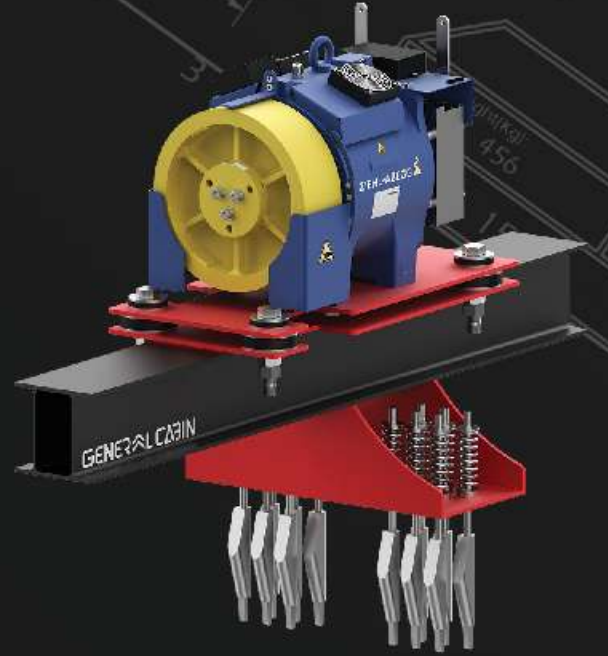

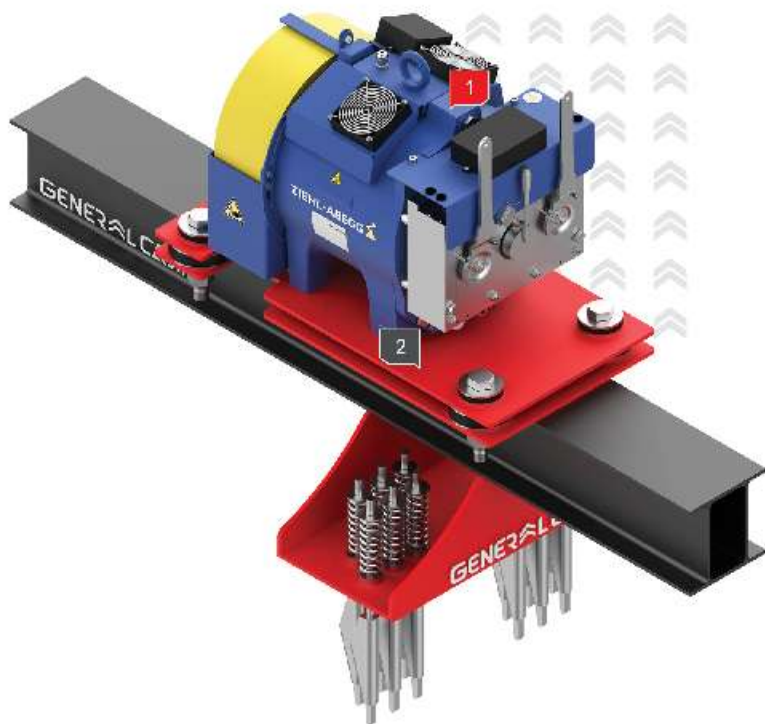

1 طراحی براساس موتورهای مختلف

2 ورق ب ضخامت 10 تا 20 میلی متر

3 لاستیک ضربه گیر

4 طراحی منحصر به فرد براساس
گرم و تعدادشمار فلکه ها

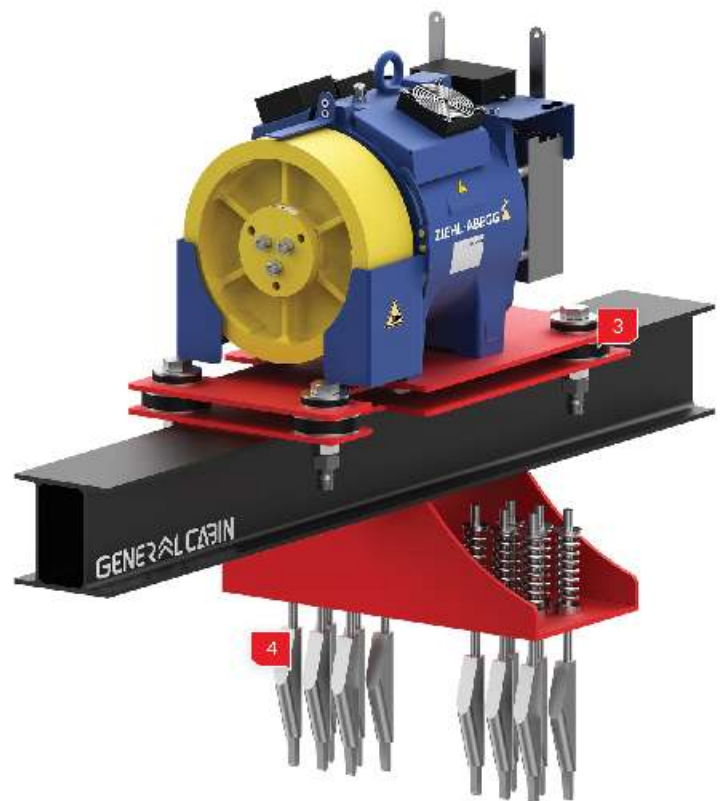

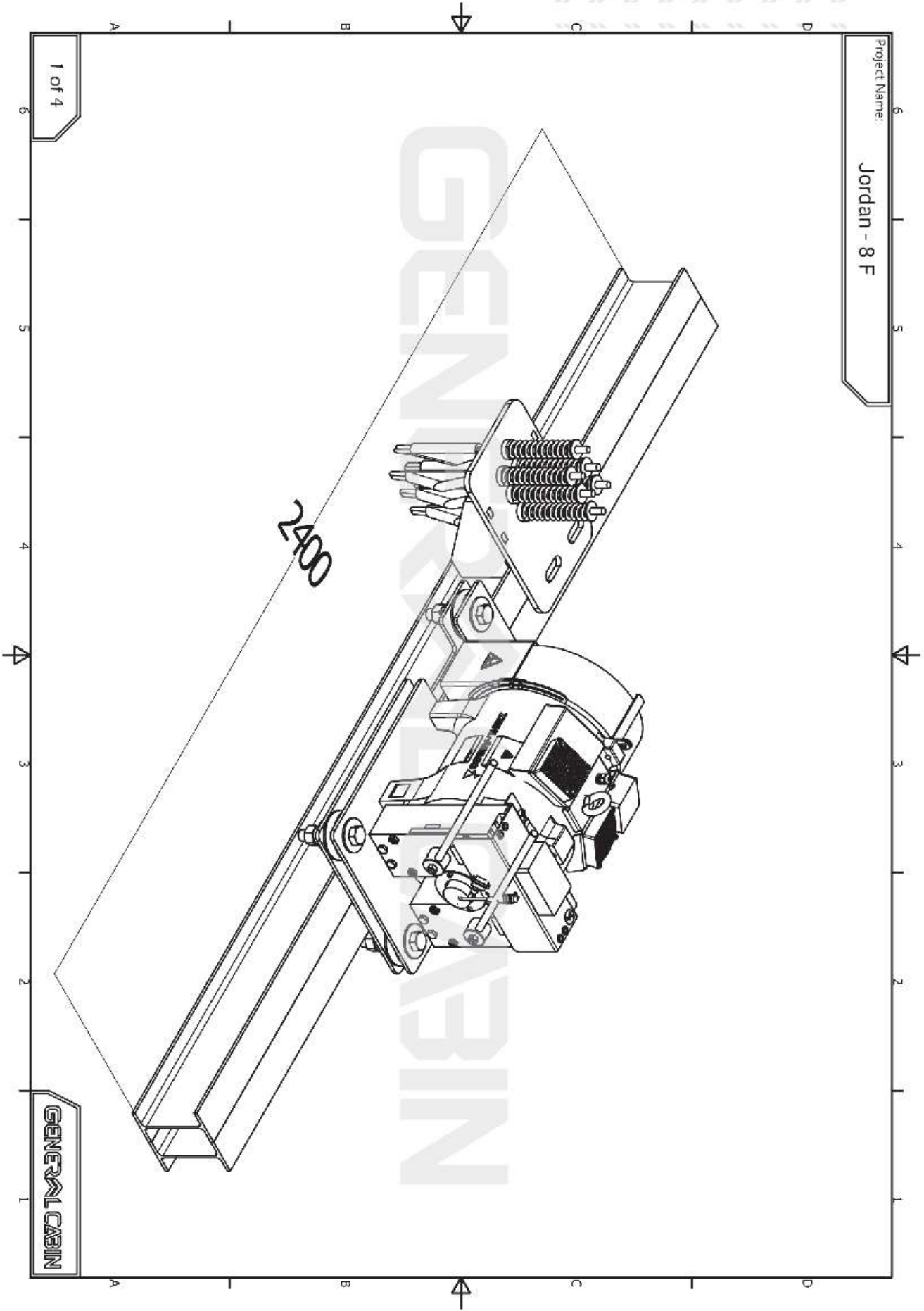

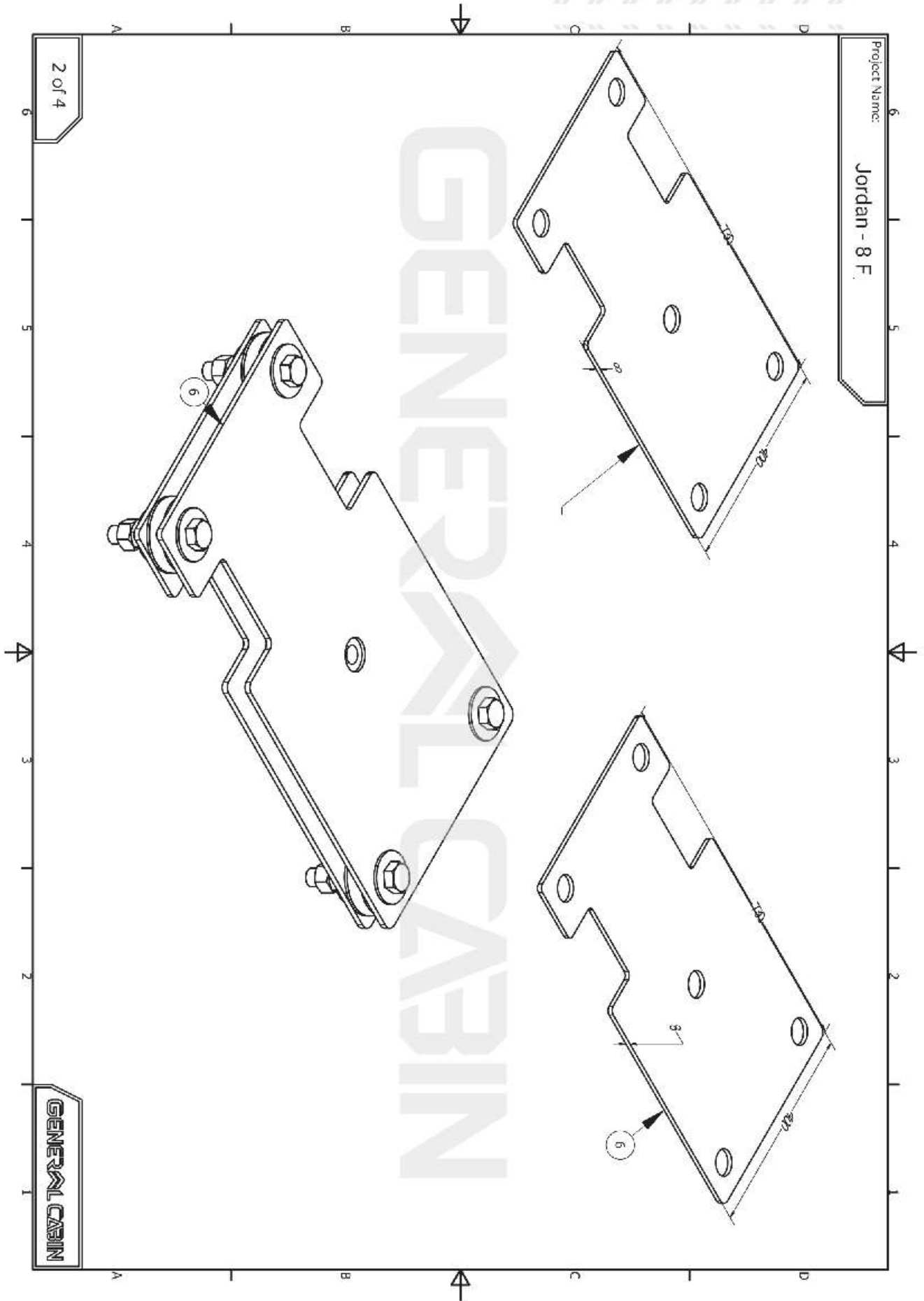

2 of 4

Project Name:
Jordan - 8 F

GENERAL CABIN

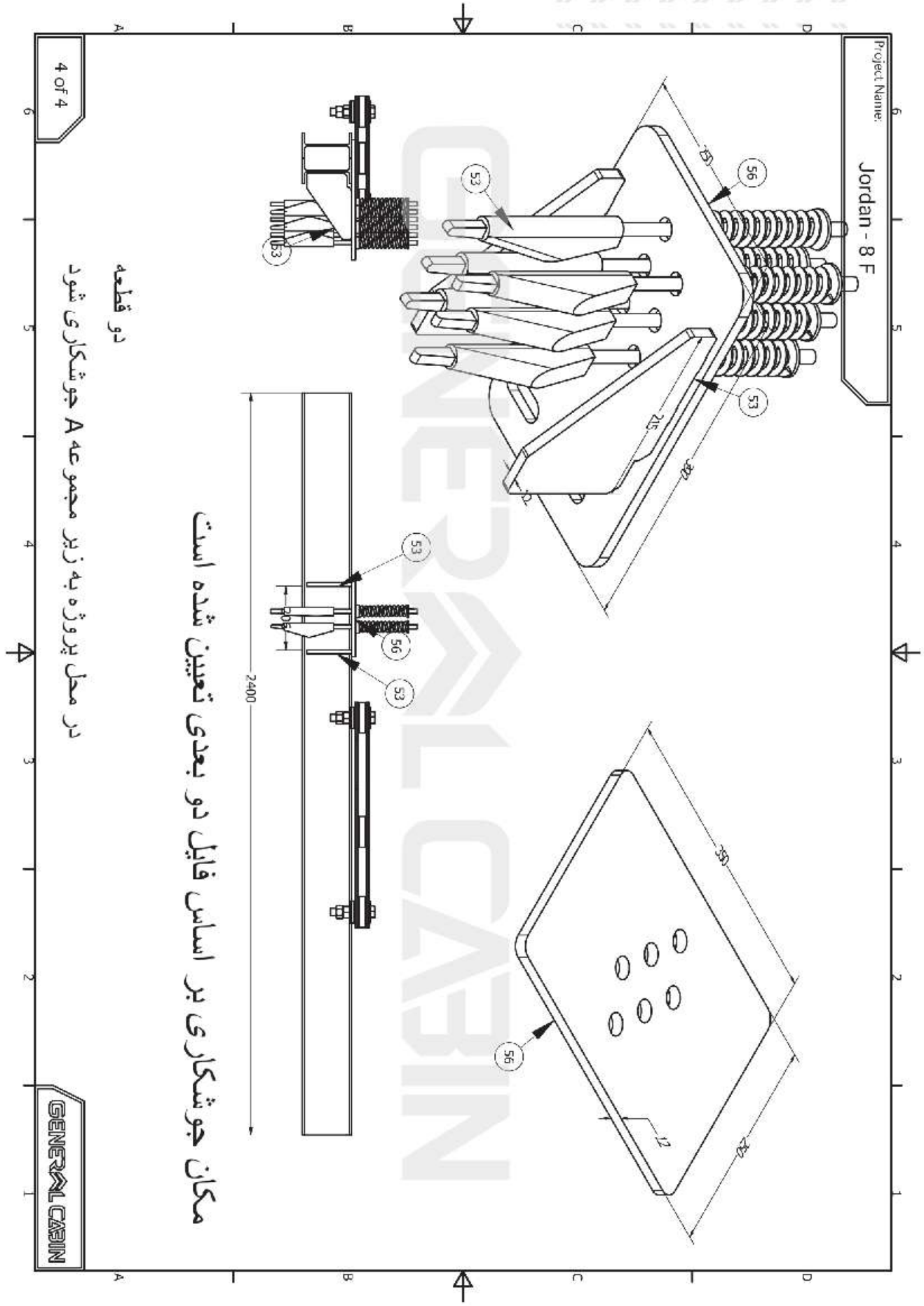

YO! JOURNAL





GENERAL CABIN

تولید کننده
کابین آسانسور

110

نیروی کار

17 سال

سابقه کار



ساخت ایران

کابین آسانسور پیشنهادی

درباره کارخانه جنرال کابین

کارخانه صنعتی جنرال کابین ، تولیدکننده کابین آسانسور و محصولات تخصصی آسانسور از جمله کابین ، کارفریم ، کادر وزنه ، استراکچر اصلی ، شاستی موتور ، کارسلینگ ، براکت و دیگر تجهیزات وابسته آسانسور است و با ظرفیت تولیدی سالانه بیش از 2000 دستگاه ، در کلاس جهانی تولیدکنندگان این محصولات قرار گرفته است.

مدیران موسس مجموعه جنرال کابین که فعالیت خود را از سال 1384 در صنعت طراحی ، تولید و مونتاژ آسانسور شروع کرده اند ، با دانش و تجربه کافی از صنعت طراحی ، ساخت و مونتاژ آسانسور ، تولید محصولی با رویکردی مهندسی و قابل رقابت با برندهای برتر جهانی را آغاز نموده اند.



مراحل تولید جنرال کابین



مرحله دوم طراحی نقشه تولید



مرحله اول مهندسی و محاسبات



مرحله چهارم خم کاری قطعات



مرحله سوم برش لیزر



مرحله ششم مونتاژ



مرحله پنجم رنگ الکترو استاتیک



تکنولوژی تولید روز دنیا:

کیفیت در سطح جهانی

- طراحی و ساخت کابین آسانسور بر اساس آخرین استانداردهای روز دنیا و با تکیه بر جدیدترین نرم افزارها، دستگاه ها و تکنولوژی های روز دنیا
- ارائه شناسنامه محصول (شامل تمامی نقشه های مهندسی، نقشه و مشخصات قطعات مکانیکال و دکور کابین)
- کنترل کیفی کلیه محصولات بر اساس قوانین و استانداردهای ملی و روز دنیا
- ساخت و تحویل کابین آسانسور در هر نقطه از ایران و جهان

انواع کابین ها



کابین آسانسور تمام استیل



کابین آسانسور پرو

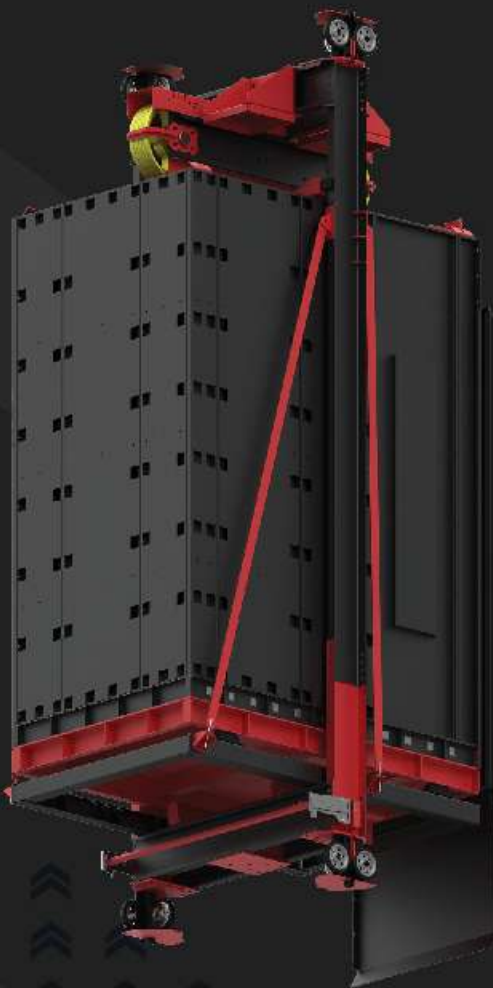

کابین آسانسور ضد حریق



کابین آسانسور آتششمان

انواع کابین ها



کابین سه جهت شیشه



کابین سه جهت شیشه برنده



کابین سه جهت شیشه



کابین شیشه ای نیم گرد



YO! JOURNAL





Harmony - series





Monaco - موناكو



Roma - روما



Raybon - ريبون



Rock - راک



تیتان - Titan



زاهای بلک - Zaha black



زاهای گلس - Zaha Glass



G کابین سری





کابین G01



کابین G02



کابین G08



کابین G10-400



کابین G11



کابین G07



کابین G26



کابین G17



کابین G57



کابین G25



کابین G09



کابین G28



GENERAL CABIN
GENERAL CABIN

GENERAL CABIN
GENERAL CABIN

GENERAL CABIN
GENERAL CABIN
GENERAL CABIN
GENERAL CABIN
GENERAL CABIN
GENERAL CABIN



GENERAL CABIN
GENERAL CABIN

To see more designs
Scan with phone camera

Product Page



generalcabin.com

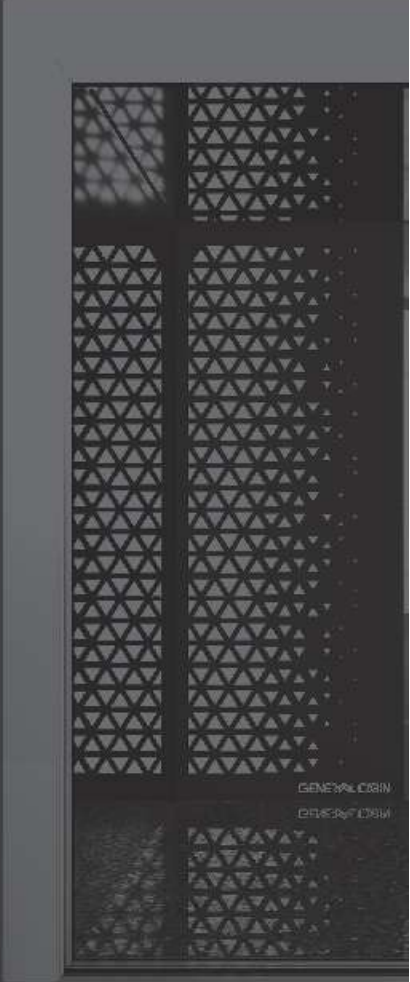

GENERAL CABIN
GENERAL CABIN

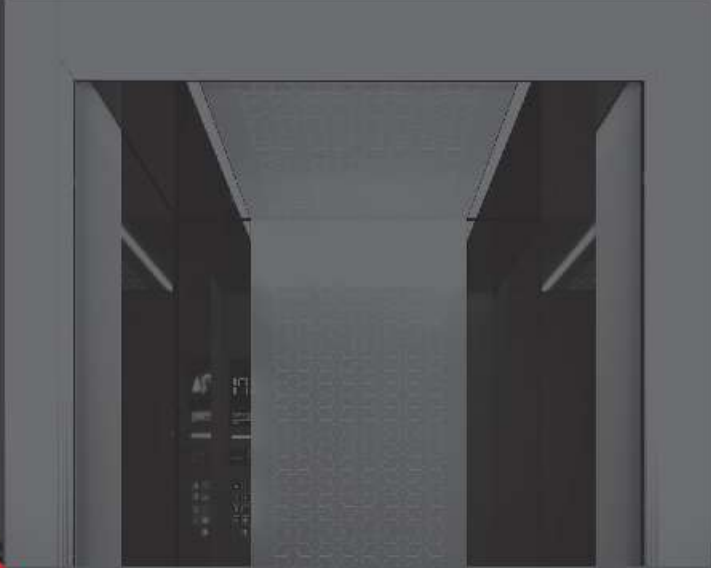
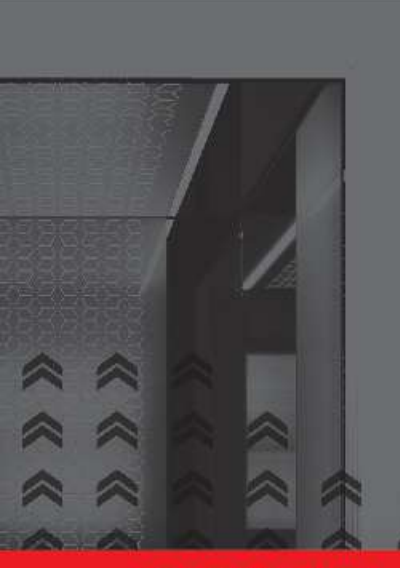

YO! JOURNAL



شستی آسانسور



شستی کابین

سری زاها بلک

Zahablack Series

اطلاعات فنی

بدنه: بدنه اصلی متشکل از ورق زیرکار به ضخامت 1mm و استیل به ضخامت 2mm به همراه شیشه تاج همسرخ با استیل سفارشی

توجه: ابعاد قسمت شیشه دارای محدودیت هایی می باشد که با توجه به تعداد توقف، طراحی و تولید می گردد.

استیل های قابل سفارش: استیل میروور و خش دار نقره ای- طلایی- برنز- شامپاینی- دودی، استیل گندمی و سفارش

کلیدهای قابل سفارش: نسل جدید کلیدهای تاج که با طراحی و نوآوری های به کاربرده شده موجب سهولت در استفاده از سیستم تاج گردیده است؛ همچنین این کلید با داشتن صفحه یک لایت با ابعاد 45 در 45 این امکان را به وجود می آورد که فونت اعداد و طبقات مطابق سلیقه انتخاب شود.

نمایشگرهای قابل استفاده: نمایشگرهای مخصوص جنرال

Emergency light

13 Person
Elevator capacity

1.6 m/s
Elevator speed

Emergency phone

1 2 3 TEL

4 5 6

7 8 9

0 INT (intercom)

شستی کابین و طبقات

سری روما Roma Series

اطلاعات فنی

بدنه: استیل، نگیر 304 | ضخامت 1 میلیمتر
برای عرض 250 میلیمتر، ضخامت 1.5 میلیمتر
برای عرض بیش از 250 میلیمتر
پنجره نمایشگر: نمایشگر اختصاصی BMX
دو و سه مقطعی و BMX Plus
استیل های قابل سفارش: استیل میروور و
خشدار نقره ای - طلایی - برنز - شامپایتی -
دودی: استیل گندمی و سفارشی
کلیدهای قابل سفارش: کلید کلیدها
نمایشگرهای قابل سفارش: B200, B300,
R300, R500, P200, P300, Dynamic
تجهیزات جانبی: 201-202-203-204-
vax 201-202-203-204-
205-206-207-
سوئیچ Run stop-
فون اسپیکر، فون پاکس، فون تاج، پلاک راهنمای
طبقات، اینترکام
ضمانت: کلید کلیدها بصورت نامحدود
زمانی (لایف تایم) و نمایشگرها به مدت 3
سال از تاریخ تولید در این مدل توسط جنرال
دارای گارانتی می باشد.



سری موناکو Monaco Series

اطلاعات فنی

بدنه: بدنه آلومینیوم آنادایز شده، استیل نگیر
304، ضخامت 1.5 میلیمتر با پلکسی گلس
شکی یا سفید

پلت فرم اصلی تولید: اجرا به صورت روکار به
ضخامت 25 میلیمتر و نصب با دو پیچ مخفی،
قابل اجرا از عرض 200 میلیمتر و بالاتر، ارتفاع 2
الی 3 متر

استیل های قابل سفارش: استیل های قابل
سفارش: استیل میرور و خشدار نقره ای-طلایی-
برنز-شامپاینی-دودی، استیل گندمی و
سفارشی

نمایشگرهای قابل سفارش: متناسب با عرض
پنل سفارش داده شده با همه نمایشگرها قابل
تولید می باشد.

تجهیزات جانبی: - 201- 202- 203- 204- vax
207- 206- 205- سوئیچ Run stop- فون
اسپیکر، فون باکس، فون تاج، پلاک راهنمای
طبقات، اینترکام

ضمانت: کلیه کلیدها بصورت نامحدود زمانی
(لایف تایم) و نمایشگرها به مدت 3 سال از تاریخ
تولید در این مدل توسط شرکت جنرال دارای
گارانتی می باشد.



شستی کابین و طبقات

سری تیتان Titan Series



P09 نمادی از پیشرفت در مدیا است، ترکیب زیبای استیل و شیشه با ضخامت کم و طراحی عالی و نحوه نصب آسان، از این مدل یک محصول حرفه ای ساخته شده است. در نظر گرفتن طیف گسترده ای از جوانب در زمان طراحی و تولید، این امکان را به این پنل داده است که دامنه گسترده ای از تغییرات را پوشش دهد. امکان تغییر ابعاد شیشه و تغییر رنگ شیشه (مشکی و سفید) همچنین تغییر نوع کلید تجسم های متفاوتی از پلتفرم اصلی آن را ایجاد می کند.

پلتفرم تولید: پلتفرم اصلی تولید در پنل P09 استیل خش دار نقره ای و طلایی با نمایشگر 7Segment- plus و کلیدهای M107 و M108 و M109 استیل های قابل سفارش: استیل های نقره ای، طلایی، برنز در حالت خش دار کلیدهای قابل سفارش: Fuji , M104, M105, M107, M108, M109 اکسسوری های قابل سفارش: چاپ الکتروشیمیایی روی استیل و چاپ روی شیشه - VAX 201 نمایشگرهای قابل سفارش: R200, 7Segment plus می باشد

شستی طبقات

سری زاها Zaha Series

اطلاعات فنی

ترکیب زیبای استیل و شیشه با ضخامت کم و طراحی عالی و نحوه نصب آسان، از این مدل یک محصول حرفه ای ساخته شده است. در نظر گرفتن طیف گسترده ای از جوانب در زمان طراحی و تولید، این امکان را به این پنل داده است که دامنه گسترده ای از تغییرات را پوشش دهد. امکان تغییر ابعاد شیشه و تغییر رنگ شیشه (مشکی و سفید) همچنین تغییر نوع کلید تجسم های متفاوتی از پلتفرم اصلی آن را ایجاد می کند

پلتفرم تولید: پلتفرم اصلی تولید در پنل P09 استیل خش دار نقره ای و طلایی با نمایشگر 7Segment- plus و کلیدهای M107 و M108 و M109

استیل های قابل سفارش: استیل های نقره ای، طلایی، برنز در حالت خش دار کلیدهای قابل سفارش: Fuji , M104, M105, M107, M108, M109

اکسسوری های قابل سفارش: چاپ الکتروشیمیایی روی استیل و چاپ روی شیشه - VAX 201

نمایشگرهای قابل سفارش R200. 7 Segment plus :

می باشد



YO! JOURNAL





SELCOM

تولید کننده
درب آسانسور

4500
تعداد پرسنل

54 سال
سابقه کار

ساخت آلمان

درب پیشنهادی

درباره شرکت ویتور

Selecom که در سال 1968 تأسیس شد، یکی از تولیدکنندگان مستقل قطعات آسانسور شامل درب های سفارشی، قطعات الکترونیکی و اجزای کابین آسانسور در جهان است که دارای ردپای تولید جهانی و شبکه فروش گسترده و طیف وسیعی از محصولات است. محصولات ارائه شده آن شامل قطعاتی برای تولید و تامین آسانسور جدید، قطعات یدکی برای نوسازی و ارتقاء هستند.

گروه selcom یکی از زیر مجموعه های گروه Wittur میباشد .



از زمان تأسیس Wittur در سال 1968، چیزهای زیادی تغییر کرده است. در آن زمان، Wittur بر روی چند بازار و محصولات محلی تمرکز داشت. در طول سال ها، Wittur به طور مداوم دامنه بین المللی و مجموعه مشتریان جهانی خود را گسترش داده است و با سایت های تولید محلی در بیش از 15 کشور به یک بازیگر جهانی تبدیل شده است. ما اکنون یک شبکه فروش جهانی داریم که بیش از 50 کشور را در تمام قاره ها پوشش می دهد.



در Wittur، ما از همه انتظار داریم که تجارت ما را با صداقت، احترام و با رعایت کلیه قوانین قابل اجرا و قوانین و مقررات خارجی و داخلی انجام دهند.

The versatile door

1 همه فن حریف



وجود طیف گسترده ای از نیازم جانی و آهشن ها و تبدیل شدن به بهترین گزینه برای ساختمان مسکونی، اداری، تجاری

2 با دوام و قابل اعتماد



دقت در نوع و بعد از اجراء، استفاده از پوشش رنگ الکترو استاتیک برای عدم خوردگی و بلبرینگ های سیل شده، تعویض کننده کارایی بالای هیدرا هستند. نصب بیش از یک میسون دستگاہ هیدرا بلاس دردناک نیست کننده بین نکته می باشد.

3 سرویس و نگهداری آسان



قطعات مسرک درب گابن و طبقه و هنجنن قطعات با تنظیمات کشویی و تنظیم با تعویض قطعات بصورت مستقل از یکدیگر باعث سهولت نصب، سرویس و نگهداری ساده و آسان شده.

4 استاندارد ها و گواهینامه ها

دریهای هیدرا تأییدیه استاندارد اروپا EN81-20/50 و هنجنن مقررات فنی TPTC011/2011 بومراه استاندارد BS EN81-58، COC و ... را دارا است.





5 نصب آسان

مکانیزم دریهای هیدرا دارای امکانات و قابلیت‌های زیادی برای تنظیمات اجراهای مختلف درب مورد نیاز با چاهک آسانسور و به دست آوردن بهترین نتیجه نصب و همچنین قابلیت دموتاز و موتاز مجدد مکانیزم و خود دارد.

6 راحتی عملکرد و بازده بالای انرژی

موتورهای پر بازده براسیس با تکنولوژی VVVF طراحی و کنترل مصرف انرژی بصورتیکه در حالت استندبای، مصرف وات مصرف انرژی دارد. کنترلرهای وینور انواع مختلف لته درب با جهتهای مختلف در یک ساختمان را دارند. بطوریکه در یک آسانسور، درایو وینور تشخیص لته رنگی یا استیل یا شیشه ای با وزنه‌های مختلف را دارد و کارکرد متناسب با آن را اعمال میکنند. رولرها با متریال مخصوص که باعث راحتی کارکرد تولید کمترین صدا میشوند. طراحی و تولید شده اند.



7 اجرا و طرح‌ها

هیدرا در طرح‌ها و رنگ و روکش‌های استیل متفاوتی موجود می‌باشند و میتوان از آن در هر سبک معماری و طراحی داخلی استفاده کرد.



- رنگ‌های بودری الکترواستاتیک سری RAL
- روکش استیل AISI 304 یا AISI 316 در طرحهای مختلف
- روکش‌های استیل در رنگ‌ها و طرحهای مختلف
- از اصلی ترین اجرای پروژه‌های پارسازی

8 راه حل‌های نوسازی

هیدرا جزء اصلی مجموعه ای از کیت‌های نوسازی برای اکثر درب‌های آسانسور است.

Hydra

ویژگیهای هیدرا (Selcom)



دریهای اتوماتیک طبقه بصورت استاندارد

- فریم با رنگ کوره ای الکترواستاتیک FN81-20/50.
- رنگ بودری با طبقه RAL7032 مات برای فریم و پنل ها.
- سیل با محور آلومینیومی
- فنر برای برگشت مجدد درب طبقه
- پنل هابدار شیشه ای

دریهای اتوماتیک طبقه های شیشه ای

- فریم با رنگ کوره ای الکترواستاتیک EN81-20/50.
- پنل شیشه ای چند لایه امنیت سده (با ضخامت با 16/76 میلیمتر)
- پنل شیشه ای با فریم آلومینیومی
- سیل با محور آلومینیومی
- وزنه برگشت مجدد درب طبقه

گواهینامه های هایدرا

EN81-58 سری مقاوم به آتش



نوع	عرض آستانه	کلاس و گواهینامه ها بر اساس EN 81-58
 11/R-L	90 mm	
 01/C	75 mm	E 15 E 30 E 45 E 60 E 90 Cert. No. GLD 427
 31/R-L	136 mm	E 60 E 90 E 120 Cert. No. E 58-027
 41/C	90 mm	EI 15 EI 20 EI 30 EI 45 EI 60 Cert. No. E58-012
 43/R	90 mm	
 61/C	136 mm	EI 90 EI 120 Cert. No. E58-003/1
 65/R	136 mm	EW 20 EW 30 EW 60 Cert. No. GLD 433
 71/R-L	75 mm	

دربهای مقاوم به آتش با پنل شیشه ای قابدار

نوع	عرض آستانه	کلاس و گواهینامه ها بر اساس EN 81-58
 11/R-L	120 mm	E 15 E 30 E 45 E 60 E 90 Cert. No. GLD 472
 01/C	75 mm	
 41/C	120 mm	EW 20 EW 30 Cert. No. GLD 472
 43/R	120 mm	



تولید دربهای مقاوم به تخریب، با استاندارد EN81-71

- هیدرا با قابلیت ضد تخریب، با استاندارد EN81-71
- هیدرا با قابلیت ضد تخریب مطابق فصل 1 استاندارد EN81-71 هم، با پنلهای استاندارد و هم، با پنلهای شیشه ای قابل سفارش است.

تولید بر اساس استاندارد DIN18091

هیدرا بر اساس استاندارد DIN18091 با پنلهای دو جداره قابل سفارش است.

تولید دربهای ضد انفجار (ATEX)

هیدرا با قابلیت ضد انفجار با ترکیب تماماً استنلس استیل یا تجهیزات خاص بر طبق استاندارد EN1127-1:1997 اروپا قابل سفارش است.

تولید دربهای آسانسور آتش نشان

هیدرا با قابلیت کاربرد در آسانسور آتش نشان با استاندارد اروپایی EN81-72 قابل سفارش است.

تولید دربهای آسانسورهای دریایی

هیدرا با قابلیت طراحی و تولید تاب آوری در شرایط دریایی با استانداردهای EC/ MED/96/98 و (Marin equipment directory) و IMO قابل سفارش است.

Hydra Plus

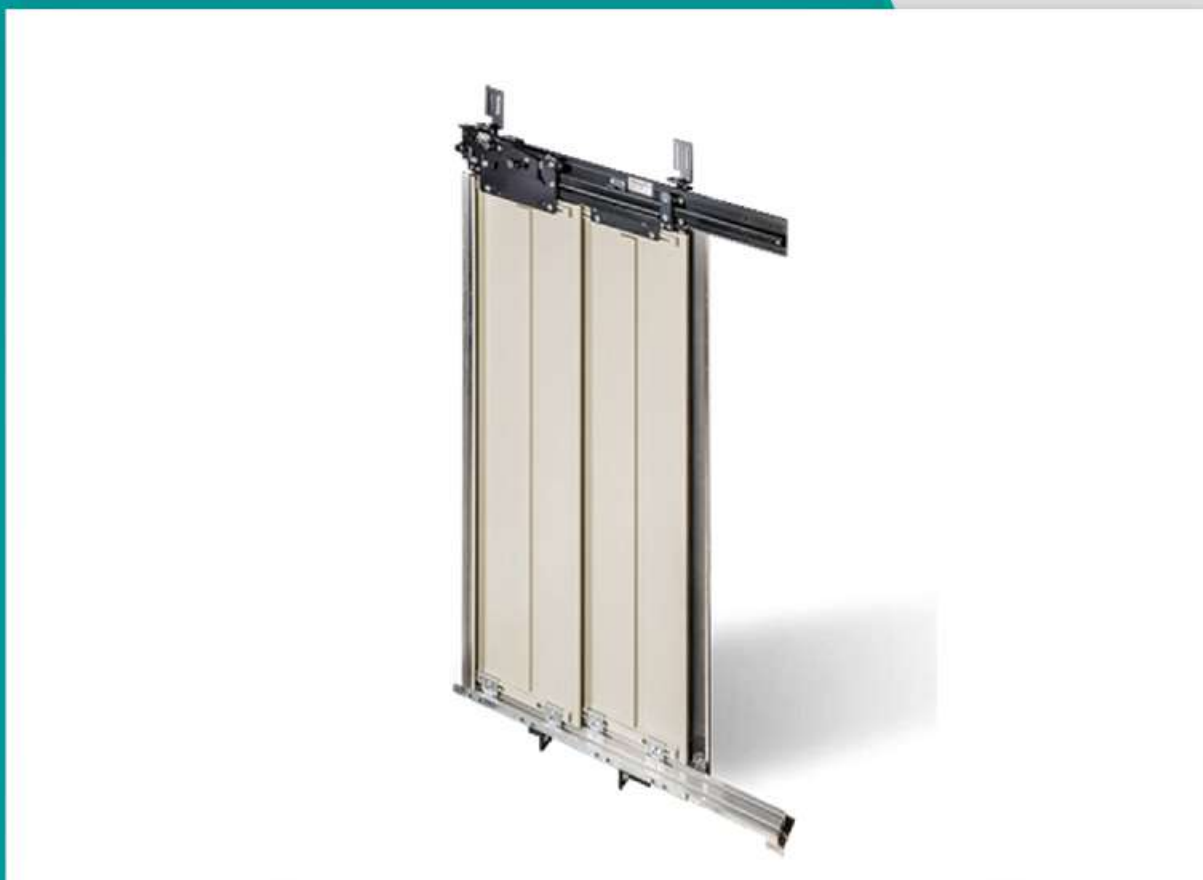

- منطبق بر استاندارد EN81-20/50
- با پنل های شیشه ای، شیشه ای قابل دار، روکش استیل، رنگی الکترواستاتیک
- سیل پاخور آلومینیومی
- برگشت خودکار درب طبقه، توسط فنر یا وزنه
- قابلیت نصب چهارچوب مستقل از مکانیزم

ابعاد درب طبقات



Unlimited possibilities



Multipurpose Hydra

هایدرا درب چند منظوره ما است که برای حداکثر انعطاف پذیری طراحی شده است و دارای طیف تقریباً نامحدودی از اجراها و گزینه ها است

Up to 4 m/s

600 - 3200

2000 - 3500

180

210

256 / 302

210

302

180

○

○

●

○ Cat. 1

○

○

○

○

○

○

○

○

Spring / Counterweight

Fixed and dynamic

○

ECO+
MIDI+
SUPRA

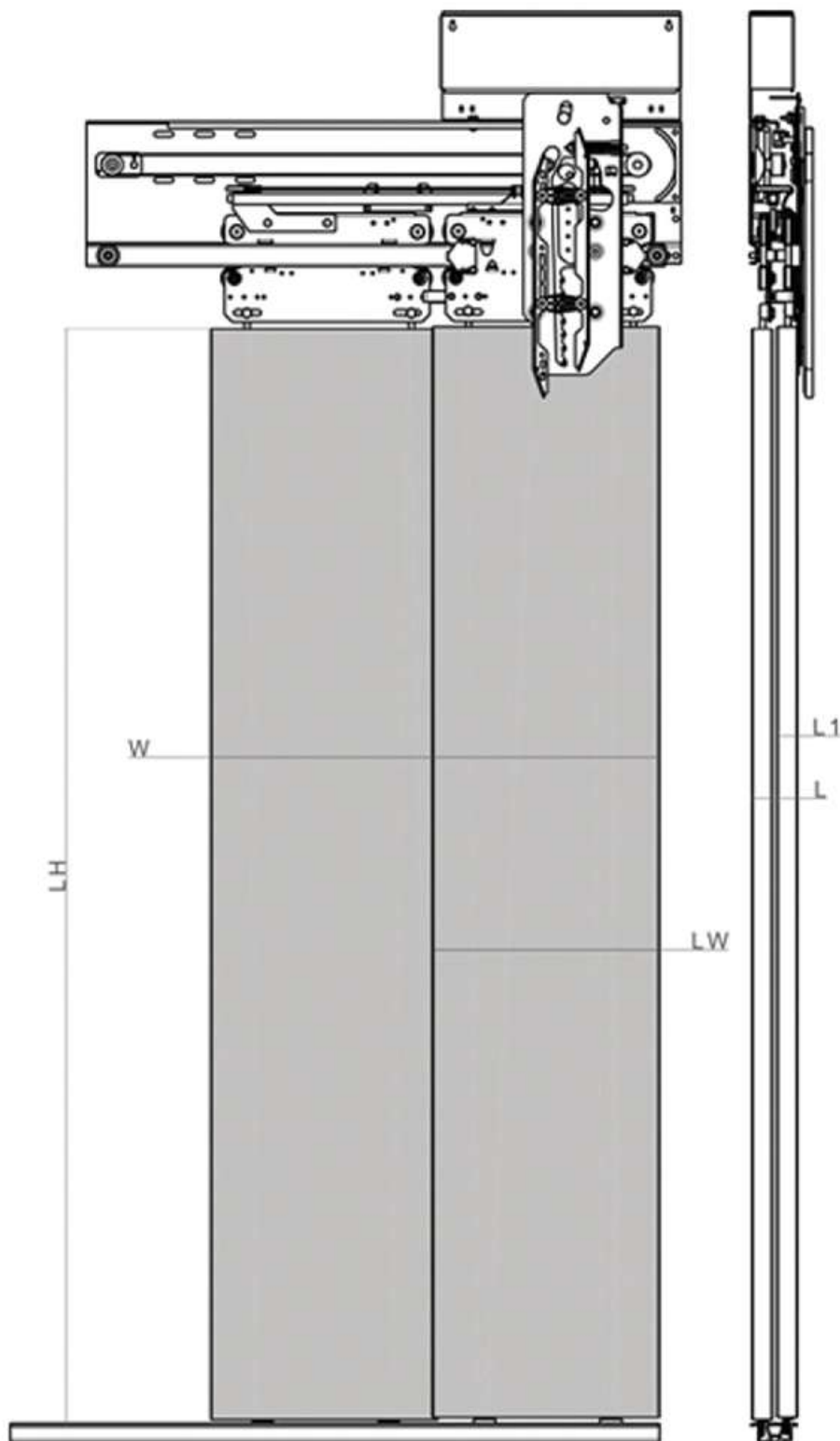

Pegasus



- عملکرد درب صیقله پگاسوس و درب کابین پگاسوس برای پروژه های با ترافیک متوسط و ترافیک بالا
- کمان (کوپر) با قفس درب کابین (سفارشی)
- مخصوص پروژه های سنگین و پرترافیک
- رولرهای با ابعاد بزرگ تری برای کارکرد بی صدا
- ازبیش تنظیم شده درکارخانه برای راه اندازی راحت تر و سریع تر
- حرکت سریع تر درب با درایو سوپرا
- موتورهای کوچک و قدرتمند MSMP سنکرون
- تشخیص مستمر وزن درب در هر صیقله
- محدوده قابل تنظیم قدرت حرکت مکانیزم
- تنوع زیاد تولید برای رنگ و روکش های استیل
- مدل هیدراپلاس با پی ام موتورهای برانشلس (MSMP)
- هیدراپلاس طراحی شده برای مصرف کم انرژی در طول استفاده و زمان استندبای (مصرف انرژی 54% کمتر در مقایسه با مدل های قبلی)
- هیدراپلاس با 3 مدل موتور برپا زده عرضه می شود
- استاندارد 18NE-05/02
- پیش تنظیم شده بدون نیاز به تنظیم مجدد (yalp dra gulp)
- باتری اضطراری V42
- تنظیمات قدرت باز شدن کمان (کوپر)
- تنظیمات مختلف برای پروژه های باساز ی
- تنظیمات قدرت به صورت کاملا الکترونیکی
- سیستم عبب یابی خودکار
- گواهینامه مصرف انرژی برصبق DV2-7074



WITTUR

PRODUCT RANGE HYDRA

Pos	Series	Landing doors		Car doors		C.O. mm		L.H. mm	
		Type	Illustration	Type	Illustration	Min.	Max.	Min.	Max.
Door with operator above	32C1	01/C		32/C		600	1800	1900	Note: maximum clear opening height: 3500 mm. Subject to clear opening width
		11/R		12/R		600	1800		
		11/L		12/L		600	1800		
		31/R		32/R		600	2100		
		31/L		32/L		600	2100		
		31/R		35/R		600	1400		
		31/L		35/L		600	1400		
		41/C		42/C		1200	3200		
		43/R		44/R		600	1150		
		61/C		62/C		1500	3200		
		65/R		66/R		900	1450		
		71/R		72/R		600	1400		
		71/L		72/L		600	1400		

YO! JOURNAL



GUSTAV WOLF

تولید کننده
سیم بکسل

+200

تعداد پرسنل

130 سال

سابقه کار



ساخت آلمان

سیم بکسل پیشنهادی

درباره شرکت گوستاو ولف

شرکت Gustav Wolf یکی از تولید کنندگان پیشرو بین المللی سیم بکسل فولادی برای آسانسور است که فعالیت خود را از حدود 130 سال پیش آغاز نموده. امروزه این گروه شامل هشت تولیدی پیشرفته در آلمان، فرانسه، مجارستان، دبی، چین، لهستان و ایالات متحده است که صادرات خود را 25 سال پیش از اروپا آغاز کرده.

GUSTAV WOLF



گوستاو ولف با محصولات خود مشتریان را در سراسر جهان خوشحال می کند. کیفیت منحصر به فرد، خدمات مشاوره جامع برای هر پروژه مشتری و خدمات پشتیبانی درجه یک وجه تمایز شرکت است. تمایل همیشگی این شرکت برای ایجاد زمینه های جدید، ایجاد نوآوری ها و در نظر گرفتن مشتریان خود نه تنها به عنوان یک تامین کننده، بلکه به عنوان یک شریک، گوستاو ولف را به یکی از پرطرفدارترین تولیدکنندگان و تامین کنندگان سیم بکسل های فولادی و مفتول های فولادی در سراسر جهان تبدیل کرده است.



Drahtziehen von Hand
Nürnberg, 15. Jh.
Wire drawing by hand,
Nürnberg, 15th century

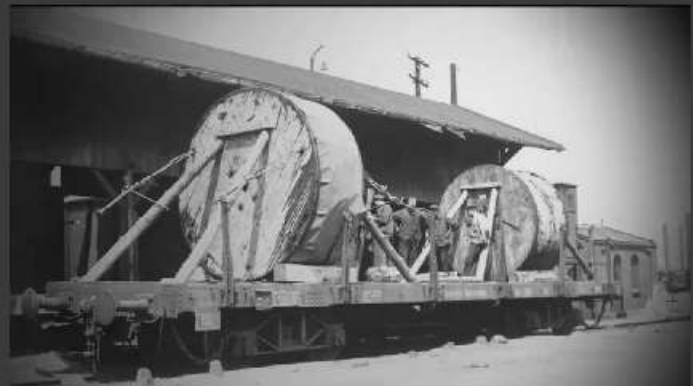

1887

مشخصات فنی سیم بکسل های گوستاولف آلمان

F819 S-FC

سایز (میلیمتر)	وزن در هر متر (KG)	حداقل نیروی گسیختگی (KG)
8	0.215	3110
10	0.340	4915
11	0.411	5955
12	0.488	7056
13	0.579	8229

Construction:
Seale with fibre core
regular lay

Tensile grade:
1570 N/mm²

PAWO F3

سایز (میلیمتر)	وزن در هر متر (KG)	حداقل نیروی گسیختگی (KG)
8	0.243	3875
10	0.385	6169

Construction:
Seale with steel core
regular lay

Tensile grade:
1570 N/mm²

PAWO F7

سایز (میلیمتر)	وزن در هر متر (KG)	حداقل نیروی گسیختگی (KG)
8	0/258	4140
10	0/403	6465
11	0/485	7831
12	0/569	9248
13	0/671	10707

مشخصات سیم بکسل شما

Construction:
Warrington with steel core
regular lay

Tensile grade:
1570 N/mm²

PAWO F7S

سایز (میلیمتر)	وزن در هر متر (KG)	حداقل نیروی گسیختگی (KG)
8	0/280	4548
10	0/436	7087

Construction:
Warrington with steel core
regular lay

Tensile grade:
1570 N/mm²

PAWO F10

سایز (میلیمتر)	وزن در هر متر (KG)	حداقل نیروی گسیختگی (KG)
8	0/270	4405
10	0/420	6852

Construction:
Filler with steel core
regular lay

Tensile grade:
1570 N/mm²

PAWO 819W

سایز (میلیمتر)	وزن در هر متر (KG)	حداقل نیروی گسیختگی (KG)
6	0/153	2641
6.5	0/170	3212

Construction:
Warrington with steel core
regular lay

Tensile grade:
1570 N/mm²

راهنمای انتخاب سیم بکسل

بر اساس تعداد توقف و سرعت بالابری (متر/ثانیه)

بر اساس ارتفاع بالابری (متر)

	< 30	≤ 60	> 60
F819 S-FC	X		
PAWO F7	X	X	
PAWO F3	X	X	
PAWO F7S	X	X	X
PAWO F10	X	X	X

مشخصات سیم بکسل شما

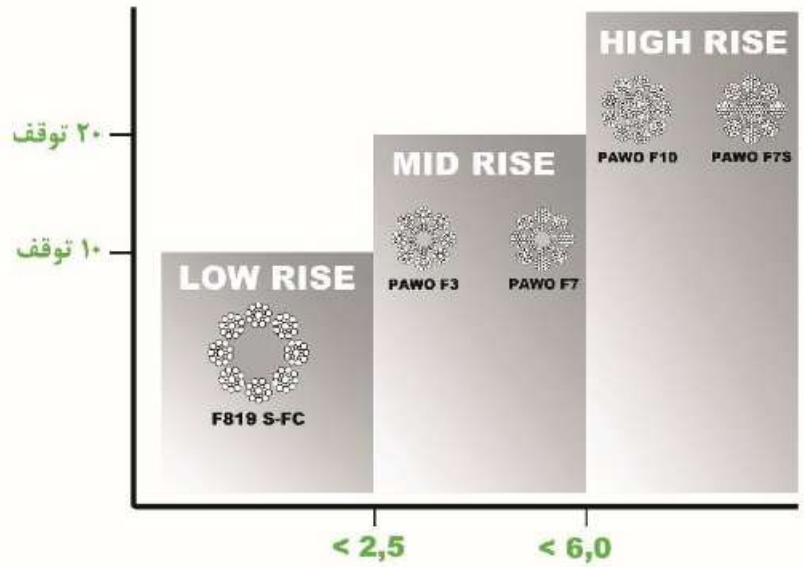

بر اساس نحوه استقرار المان های آسانسور

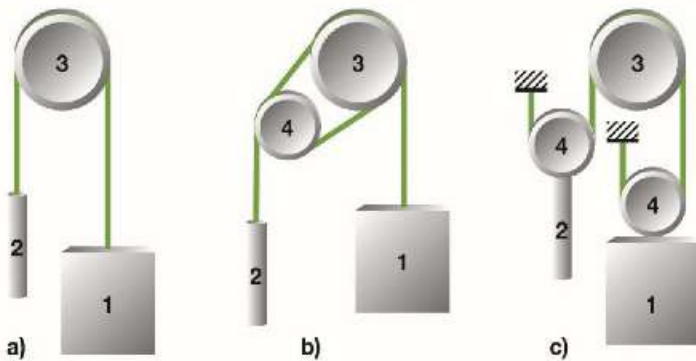

	a	b	c	d	e
F819 S-FC	X				
PAWO F7	X	X	X	X	
PAWO F3	X	X			
PAWO F7S	X	X	X	X	X
PAWO F10	X	X	X	X	X

مشخصات سیم بکسل شما

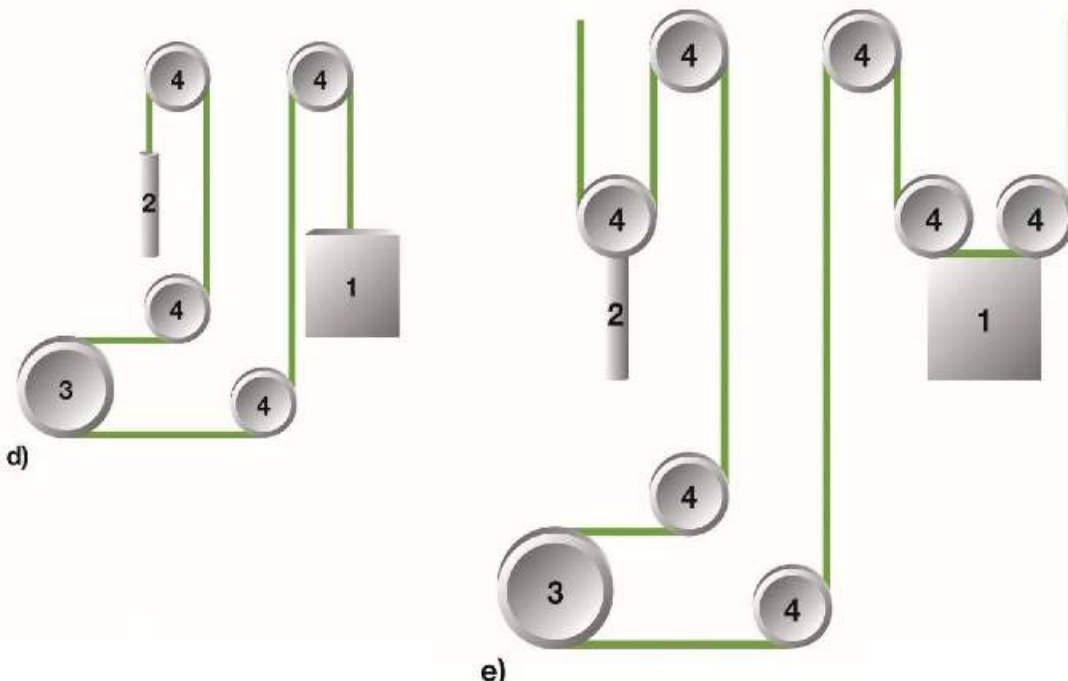

- 1- کابین
- 2- وزنه تعادل
- 3- قرقره کشش
- 4- قرقره سیم بکسل

Elevator Ropes
Aufzugseile



YO! JOURNAL





ARKEL

تولید کننده
تابلو فرمان

+200
تعداد پرسنل

24 سال
سابقه کار

ساخت ترکیه

تابلو فرمان پیشنهادی

درباره شرکت آرکل

آرکل در سال 1998 تاسیس شد و با تولید بردهای لیفت کنترلر وارد عمل شد. آرکل یک برند پیشرو در زمینه تحقیق و توسعه و خدمات مهندسی است که پنل کنترل، سیستم نجات اضطراری، مجموعه های بازبینی و هشدار و واحد کنترل آسانسور یکپارچه و همچنین طراحی و تولید سایر دستگاه های الکترونیکی مورد نیاز را در محدوده صنعت بالابر تولید می کند.



 ARKEL



در مارس 2018، آرکل دفتری را در وادودارا، هند راه اندازی کرد و گام های محکمی برای تبدیل شدن به یک شرکت بین المللی برداشت. در همان سال، تولیدات موتور سنکرون را به طیف وسیعی از محصولات خود وارد کرد. این شرکت در مسیر گسترش محصولات کاربرپسند خود به طور مداوم و به شیوه ای همیشه تجدید شده ادامه خواهد داد تا سهم بازار داخلی و خارجی خود را افزایش دهد و با اختصاص دادن رضایت مشتری به هدف اصلی، رشد صادرات خود را افزایش دهد.



India

ویژگی های Arcode



- قابلیت راه اندازی تا 64 طبقه
- قابلیت راه اندازی تا سرعت 4 متر
- دارای ورودی ها و خروجی های برنامه پذیر
- قابلیت اتصال به اینترنت و کنترل از راه دور
- قابلیت راه اندازی تا 16 طبقه به صورت پارالل
- قابلیت راه اندازی به صورت گروهی تا 8 آسانسور
- حرکتی کاملا شیرجه ای بدون هیچ گونه پیاده روی
- اتوتیونینگ خودکار و شفت لرنینگ (شناسایی چاه)
- قابلیت Releveling advanced door opening
- دارای گواهی CE اروپا و انطباق با استاندارد A3-EN81
- دارای فیلتر RFI و EMI برای حذف نویز روی ورودی درایو
- قابلیت ذخیره سازی اطلاعات و ثبت خطاها بر روی SD کارت
- عملکرد بدون وقفه و با استفاده از یو پی اس در هنگام قطعی برق
- دارای سیستم کنترلی یکپارچه برای افزایش کارایی و سرعت پاسخ دهی
- قابلیت آنتی رول بک (حذف برگشتن به عقب) در زمان استارت و استاپ
- قابلیت اتصال به شاسی طبقات سریال و شاسی کابین سریال با پروتکل CAN-BUS
- دارای حرکت Direct Approach با استفاده از کنترلر یکپارچه و دوراندازی با پالس
- مناسب برای آسانسورهای با موتورخانه (MR) و آسانسورهای بدون موتورخانه (MRL)
- دسترسی و تنظیم کلیه پارامترها از طریق شبکه CAN-BUS با اتصال AREM در هر نقطه از سیستم
- قابلیت تعریف سه سطح دسترسی به تنظیمات جهت کارشناس نصب، مسئول سرویس و کاربر مهمان

ویژگی های مدل Arcube

- سیستم گروهی دوبلکس
- منطبق با استانداردهای EN81-20
- مورد استفاده در آسانسورهای کششی
- پشتیبانی تا 16 توقف و تا سرعت 1.75m/s
- قابلیت پیش بازشوی درب (ADD) با نصب برد مخصوص
- طراحی بدون کنتاکتور با قابلیت STO (قطع گشتاور ایمن)
- سرویس دهی به احضار طبقات بصورت تک شستی و دوشستی
- حذف رول بک با استفاده از قابلیت ضد رولبک و تابع پیش گشتاور
- شناسایی چاهک با سنسور مغناطیسی و یا اینکودر موتور (دوراندازی سریع و بدون پیاده روی)
- سیم کشی طبقات به دو صورت پارالل و سریال CAVbus با قابلیت استفاده از COP و LOP های Arcube
- مناسب برای موتورهای گیربکس و گیرلس (4 کیلو وات 10 آمپر، 5/5 کیلووات 14 آمپر، 5/7 کیلووات 17 آمپر، 11 کیلووات 16 آمپر)
- ورودی و خروجی برنامه پذیر
- صرفه جویی در مصرف انرژی
- کوچک و سبک با قابلیت نصب آسان
- صنعتی شده و قابل اطمینان برای نصب در محیط های صنعتی
- عملیات نجات اضطراری UPS به صورت تکفاز یا با 5 باطری 12 وات
- قابلیت بروزرسانی Firmware و ذخیره اطلاعات نصب سیستم در SD-Card
- قابلیت پشتیبانی از اینکودرهای گیرلس با پروتکل SINCOS و Endat, Biss, SSI
- فیلتر داخلی FMI به منظور حذف نوسانات هدایت شده از طریق تغذیه ورودی و خطوط سیگنال



System Overview

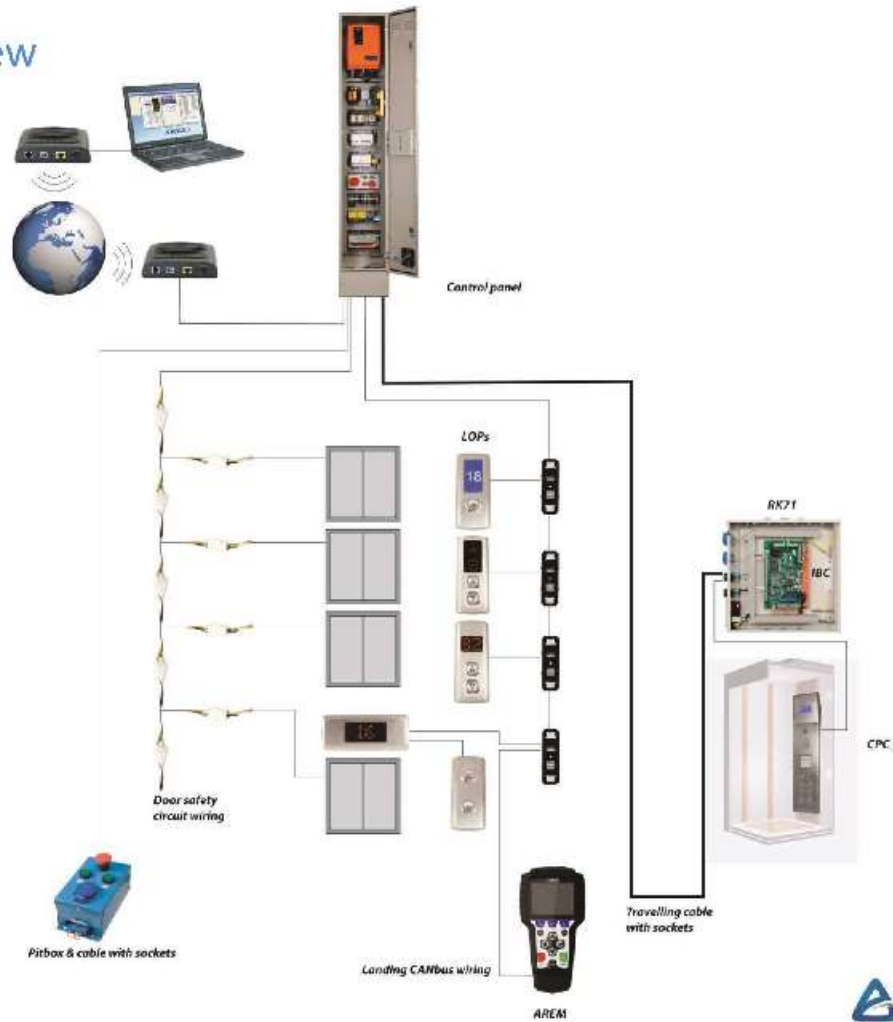

Example of Cable Calculation

Number of Stops = 3
 Travel Height = 6 m.
 (Single Cabinet)

	CABLE DESCRIPTION	QTY
CANbus WIRING	KBL-CBK10 / CAN BUS CABLE MAIN LINE 10 M.	1
	KBL-CBK3 / CAN BUS CABLE MAIN LINE 3.3 M.	2
	KBL-CBI2 / CAN BUS CABLE 2M. CONNECTION TO LOP'S	3
	KXCBA / CAN-BUS JUNCTION	3
	KBL-CBT / CAN-BUS LINE TERMINATOR	1
DOOR CONTACT WIRING	KBL-DCN1 / DOOR CONTACTS CABLE 4m.(MAIN LINE)	3
	KBL-DCN2 / DOOR CONTACTS CABLE 2m.	3
	KBL-DCN3 / DOOR CONTACTS CABLE 10m.(MAIN LINE)	1
	KBL-DCNT / DOOR CONTACTS LINE TERMINATOR	1
COP CABLE	KBL-ACOP	1
PIT WIRING	KBL-PB	18 m.
TRAVELLING CABLE	KBL-TC / (2x18x0,75mm ²)	21 m.
BUTTON CABLES*	KBL-BTD	# of buttons on COP +
	KBL-BT1	# of buttons on LOP
	KBL-BT2 / KBL-BT3 / KBL-BT4 / KBL-BT5 / KBL-BT6 **	# of buttons on LOP
		# of buttons on COP

YO! JOURNAL





SAVERA

تولید کننده
ریل آسانسور

+200

تعداد پرسنل

130 سال

سابقه کار



ساخت آلمان

ریل پیشنهادی

درباره شرکت ساورا

گروه Saveria تولیدات خود را در سال 1997 در شهر ناواری اسپانیا با قطعات و مجموعه های پرس ورق فلزی آغاز و پس از چند سال ساخت قطعات قالبگیری پلاستیکی را نیز شروع کرد. Saveria تولید کننده و توزیع کننده سیستم ها و ارائه خدمات در صنعت آسانسور است و در حال حاضر در 5 قاره فعالیت دارند.



2007

ساورا حضور خود را در شمال چین با امضای یک قرارداد سرمایه گذاری مشترک برای ایجاد ساورا تیانجین تقویت می کند، کارخانه ای که برای ارائه کیفیت تضمین شده و خدمات به مشتریان استراتژیک گروه برجسته است.



2008

ساورا برای تأسیس ساورا گوانگژو، سرمایه گذاری مشترک با گروه گوانگری، در منطقه گوانگدونگ به توافق می رسد.



2009

توافقی برای به دست آوردن سهام کنترلی در محصول فولاد ژجیانگ هیتون، که پروفیل های نورد ریل راهنمای آسانسور و سایر محصولات را ارائه می دهد و در منطقه شانگهای مستقر است، حاصل شده است.



SAVERA



RideExtra★★★★

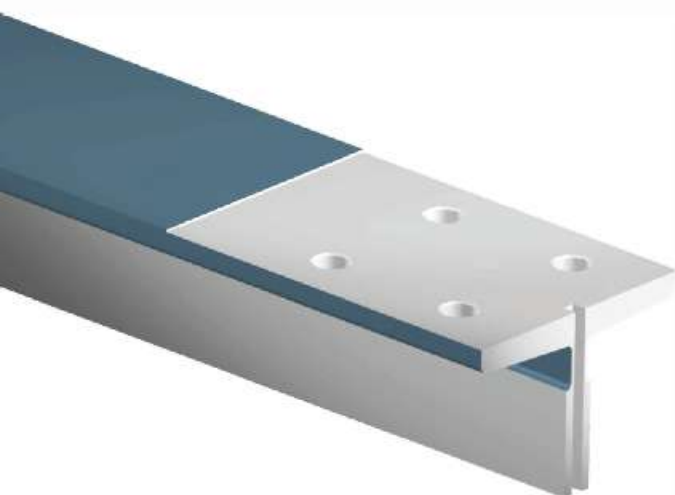

راهنمای ساورا با کیفیت فوق العاده

اکسترا لاین در پروژه های خاص که به سرعت بین 1.6 تا 4 متر بر ثانیه نیاز دارند استفاده می شود ساورا علاوه بر مطابقت با استاندارد ایزو 7465 ، کنترل 100% صیقلی کردن را در فرایند خودکار خود ارائه می دهد

Extraquality SAVERA Guide

The Extra Line is used in special projects requiring speeds between 1.6 and 4 m/s

In addition to complying with the ISO 7465 (BE Class) Standard, Saveras offers 100% straightening control in its automatic process. Optionally, we can supply Protective Caps, which guarantee preservation of the quality even at the job site.



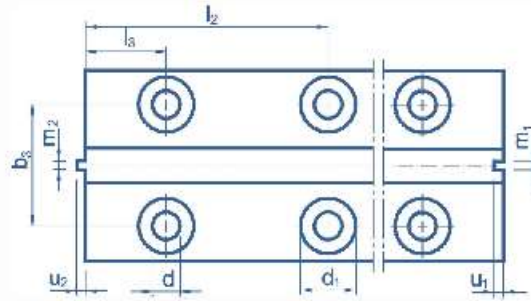
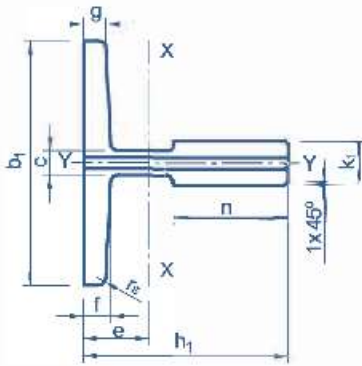

ابعاد (mm)

Dimensions (mm)

	$b_1 \pm 1,50$	$h_1 \pm 0,75$	$h \pm 0,05$	$l \begin{matrix} +3 \\ -0 \end{matrix}$	$k_1 \begin{matrix} +0,05 \\ -0 \end{matrix}$	$n \begin{matrix} +3 \\ -0 \end{matrix}$	c	$g \pm 0,75$	$f \pm 0,75$	r_s	$m_1 \begin{matrix} +0,03 \\ -0 \end{matrix}$	$m_2 \begin{matrix} +0 \\ -0,03 \end{matrix}$	$u_1 \pm 0,10$	$u_2 \pm 0,10$	میعلی بوجن / Enderizado	
															f/5m max. mm	l/m max. mm
T89/B	89	62	61	156	16	34	10	8	11	3	6,4	6,37	7,14	6,35	1,25	0,25
T90/B	90	75	74	156	16	42	10	8	10	4	6,4	6,37	7,14	6,35	1,25	0,25
T114/B	114	89	88	156	16	38	9,5	8	11	4	6,4	6,37	7,14	6,35	1	0,2
T125/B	125	82	81	156	16	42	10	9	12	4	6,4	6,37	7,14	6,35	1	0,2
T127-1/B	127	89	88	156	16	45	10	8	11	4	6,4	6,37	7,14	6,35	1	0,2
T127-2/B	127	89	88	156	16	51	10	12,7	15,9	5	6,4	6,37	7,14	6,35	1	0,2
T140-1/B	140	108	107	193	19	51	12,7	12,7	15,9	5	6,4	6,37	7,14	6,35	1	0,2
T140-2/B	140	102	101	193	28,8	51	17,5	14,5	17,5	5	6,4	6,37	7,14	6,35	1	0,2
T140-3/B	140	127	126	193	31,75	57	19	17,5	25,4	5	6,4	6,37	7,14	6,35	1	0,2

فاصله بین سوراخ ها، صفحات پشتبند و پیچ ها

Distance betweenholes, fishplates and bolts (mm)

	d	d_1	b_2	$b_s \pm 0,20$	$l_1 \begin{matrix} +3 \\ -0 \end{matrix}$	$l_2 \pm 0,20$	$l_3 \pm 0,20$	$v \begin{matrix} +3 \\ -0 \end{matrix}$	پیچ Bolt	واشر Washer
T89/B	13	26	90	57,2	305	114,3	38,1	28	M12x60	A-12
T90/B	13	26	90	57,2	305	114,3	38,1	28	M12x60	A-12
T114/B	17	33	120	70	305	114,3	38,1	28	M16x60	A-16
T125/B	17	33	130	79,4	305	114,3	38,1	28	M16x60	A-16
T127-1/B	17	33	130	79,4	305	114,3	38,1	28	M16x60	A-16
T127-2/B	17	33	130	79,4	305	114,3	38,1	28	M16x60	A-16
T140-1/B	21	40	140	92,1	380	152,4	31,8	38	M20x80	A-20
T140-2/B	21	40	140	92,1	380	152,4	31,8	38	M20x80	A-20
T140-3/B	21	40	140	92,1	380	152,4	31,8	48	M20x80	A-20

Características técnicas

	Sección Section cm 2	Peso Weight kg/m	e cm	I_{xx} cm 4	W_{xx} cm 3	I_{yy} cm 4	W_{yy} cm 3	I_{yy} cm 4
T89/B	15,77	12,38	2,032	59,83	14,35	1,948	52,41	11,78
T90/B	17,25	13,54	2,812	102	20,88	2,431	52,48	11,66
T114/B	20,89	16,4	2,885	179,3	29,7	2,93	108,6	19,05
T125/B	22,82	17,91	2,43	151	26,16	2,572	159,1	25,46
T127-1/B	22,74	17,85	2,77	187,9	30,65	3,065	149,9	23,61
T127-2/B	28,72	22,55	2,478	201,7	31,17	2,64	229,9	36,2
T140-1/B	35,15	27,59	3,236	403,3	53,32	3,387	309,7	44,24
T140-2/B	43,21	33,92	3,484	456,7	68,01	3,251	358,2	51,18
T140-3/B	57,52	45,15	4,418	947,5	114,4	4,059	466,7	66,67

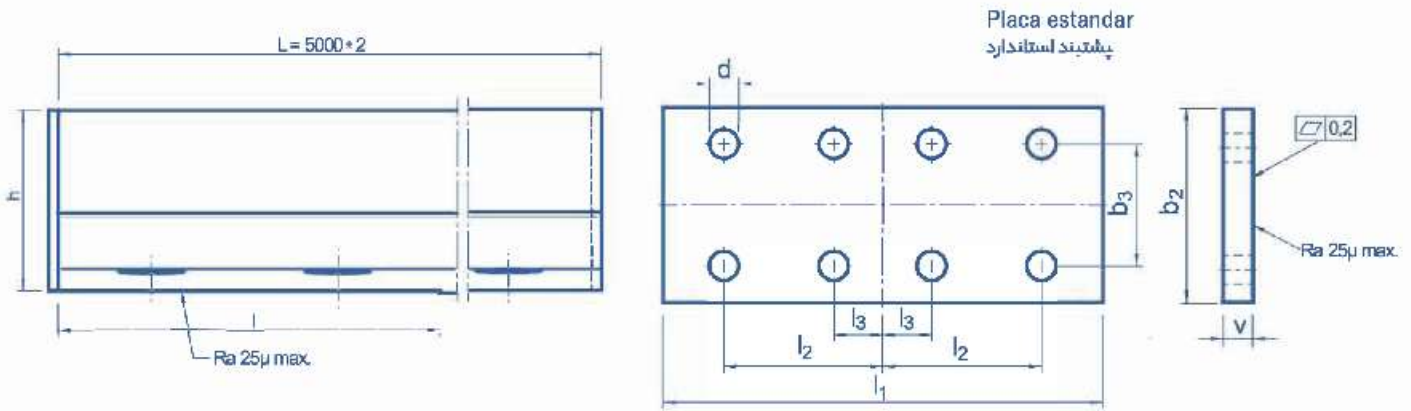

Placas especiales en catalogo Placas de Union
پشتبند ویژه در کاتالوگ پشتبندها

ISO 7465:2007

Características Generales de las Guías
مشخصات کلی راهنماها

Normas
استانداردها

ISO 7465
UNI 7485
ANSIA 17-1
BS 5855
DIN 15311
JIS
AFNOR NF P 82/251

Características Mecánicas / مشخصات مکانیکی

	Carga de rotura نقاط شکست N/mm ²	Limite elástico نقطه تسلیم N/mm ² min.	Alargamiento کشیدگی %
Hongo ≤ 16mm Blade ≤ 16mm	410 - 520	275	≥ 22
Hongo > 16mm Blade > 16mm	410 - 520	265	≥ 22

Composición Química
ترکیب شیمیایی

C% Max.	Mn% Max.	P% Max.	S% Max.	Si% Max.
0,21	1,5	0,045	0,045	0,4

Protección Antioxidante (*)
محافظت در برابر زنگ زدگی (*)

Tipo Type	Espesor Thickness	Exterior meses Months outdoors	Interior meses Months indoors
Tectyl 511 M (aceite / oil)	2 - 10 µ	*	1 - 3
Tectyl 502 C (cera / wax)	20 - 30 µ	0 - 1	4 - 8
Tectyl 506 WD (cera / wax)	Estándar Standard	20 - 30 µ	1 - 3
	Especial Special	40 - 50 µ	3 - 6
			12 - 36

(*) Datos orientativos que variaran en función de la humedad y salinidad del ambiente.

همه داده ها تقریبی هستند و تابع شرایط رطوبت و شوری جو هستند.

Pesos (kg) y Empaquetado / وزن (کیلوگرم) و بسته بندی

Código کد	Peso/ guía وزن/ راهنما	Peso/guía con embalaje وزن/پک راهنما	Peso/guía con accesorios y embalaje وزن/پک راهنما و لوازم جانبی	Nº guías / paquete No. of guides در هر هاندل		
				Nº guías por contenedor de 20 pies No. of guides per 20ft container		
				Con لوازم جانبی با لوازم جانبی	Sin لوازم جانبی بدون لوازم جانبی	
T89/B	61,9	62,9	70,2	10	320	340
T90/B	67,7	68,7	76	10	290	310
T114/B	82	83	90,28	10	240	260
T125/B	89,55	90,55	97,83	10	220	230
T127-1/B	89,25	90,25	97,53	10	220	240
T127-2/B	112,75	113,75	121,03	10	170	190
T140-1/B	137,95	139,95	153,13	5	135	150
T140-2/B	169,6	171,6	184,78	5	115	125
T140-3/B	225,75	227,75	243,57	5	85	90

مشخصات ریل
کادر وزنه آسانسور شما
مشخصات ریل
کابین آسانسور شما

Eliminación Antioxidante / احذف محافظ ضد زنگ

Producto محصول	Solubilidad en el agua (% en peso) انحلال (% weight) پدیی در آب
Disolvente Tectyl TFR Tectyl Solvent TFR	50

YO! JOURNAL



محاسبه و مدارک قابل ارائه به استاندارد



ورودی ها			
0	شماره پرونده		پروژه
0	شناسه ملی آسانسور		
	نام شرکت بازرسی		
0	آدرس پروژه		
پارامتر	مقدار	واحد	شرح
Lift Type =	- مسافری		کاربری آسانسور
Stops =	توقف 8		تعداد توقف (ایستگاه)
H =	30.00 m		ارتفاع حرکت (طول مسیر)
Persons =	نفر 13		تعداد مسافر
Q =	1,000 Kg		ظرفیت بار نامی
P =	1,500 Kg		جرم کابین خالی و اجزای متصل به آن
D _x =	1,100 mm		عمق کابین
D _y =	2,100 mm		عرض کابین
A _{total} =	2.384 m ²	(اتوماتیک)	جمع مساحت مفید داخل کابین
V _{Car} =	1.60 m/s		سرعت نامی کابین آسانسور
Guide Shoe =	- لغزشی با روغن		نوع کفشک های راهنما
Motor =	Zehil abegg		نام سازنده/ نوع موتور آسانسور
W _{out} =	12.10 kw		توان خروجی موتور
C _{sMAX} =	3,600 Kg		حداکثر بار استاتیکی مجاز روی شافت موتور
M _{gb} =	300 Kg		جرم سیستم محرکه (موتور) و متعلقات (پایه)
D _t =	320.0 mm		قطر فلکه کششی موتور
γ =	درجه 30.0		زاویه شیار
سخت شده	V hardened		نوع شیار فلکه کشش
β =	درجه N/A		زاویه زیر برش
η _G =	N/A -		راندمان گیربکس
پیچش تکی	دور 1		تعداد پیچش طناب ها روی فلکه کششی
RDB =	- mm		فاصله افقی بکسل های کابین و وزنه تعادل
h _p =	- mm		فاصله عمودی مراکز فلکه کشش تا هرزگرد
α =	درجه 180.0	(دستی)	زاویه پیچش روی فلکه کششی
درهای کابین	درهای کابین محسوب شده در مساحت مفید	عرض	نوع در کابین
در اول (جلو)	☑	900	تلسکوپی 2 لنگه
در دوم (راست)	☐	N/A	N/A
در سوم (عقب)	☐	N/A	N/A
در چهار (چپ)	☐	N/A	N/A

125-82-16	T125/B mm	نوع ریل راهنما	مشخصات ریل، وزنه تعادل و فواصل مرکز جرم ها	
Safety gear =	- تدریجی	نوع ترمز ایمنی		
l =	2,000 mm	بیشترین فاصله بین دو براکت		
h =	3,500 mm	فاصله عمودی بین کفشکهای بالا و پایین کابین		
n =	2 ستون	تعداد ریل		
q =	50% -	ضریب تعادل وزنه (بالانس)		
M _{aux} =	0 N	نیرو در ریل در اثر بار تجهیزات جانبی		
X _C =	0 mm	فاصله مرکز کابین تا ریل کابین در جهت X		
Y _C =	0 mm	فاصله مرکز کابین تا ریل کابین در جهت Y		
X _P =	100 mm	فاصله مرکز جرم کابین تا ریل کابین در جهت X		
Y _P =	110 mm	فاصله مرکز جرم کابین تا ریل کابین در جهت Y		
X _S =	0 mm	فاصله مرکز آویز تا ریل کابین در جهت X		
Y _S =	0 mm	فاصله مرکز آویز تا ریل کابین در جهت Y		
X _I =	715 mm	فاصله مرکز در کابین تا ریل کابین در جهت X		
Y _I =	110 mm	فاصله مرکز در کابین تا ریل کابین در جهت Y		
G-Wolf PAWO F7 S گوستاو ولف		نام سازنده و نوع سیم بکسل	سیم بکسل، کابل متحرک و زنجیر جبران	
d _r =	8 mm	قطر سیم بکسل		
n _s =	عدد 7	تعداد طناب های تعلیق (سیم بکسل ها)		
r =	2 2:1	ضریب طناب بندی (سیستم تعلیق)		
n _t =	عدد 1	تعداد کابل متحرک (تراول کابل)		
M _T =	0.45 kg/m	جرم واحد طول کابل متحرک (تراول کابل)		
n _c =	عدد 0	تعداد طناب/ زنجیر جبران		
m _{CR} =	N/A kg/m	جرم واحد طول طناب/ زنجیر جبران		
m _{PTD} =	N/A kg	جرم کاهش یافته فلکه ی کشش طناب جبران		
M _{Comp} =	N/A kg	جرم وسیله تأمین کشش شامل جرم فلکه ها		
F _{RCar} =	0 N	نیروی اصطکاک در چاه سمت کابین		
F _{RCwt} =	0 N	نیروی اصطکاک در چاه سمت وزنه تعادل		
a =	0.5 m/s ²	شتاب ناشی از توقف اضطراری کابین		
N _{pr} =	عدد 0	تعداد فلکه های هرزگرد با خم معکوس	فلکه های هرزگرد	
تعداد قطر فلکه (mm) جنس فلکه		محل قرارگیری فلکه های هرزگرد		
N/A	N/A	0		فلکه فاصله انداز سمت کابین (ثابت)
N/A	N/A	0		فلکه فاصله انداز سمت وزنه تعادل (ثابت)
پلیمری	320	2		فلکه هرزگرد متصل به کابین (متحرک)
پلیمری	320	1	فلکه هرزگرد روی وزنه تعادل (متحرک)	

خروجی ها و محاسبات		
	واحد مقدار	پارامتر یا فرمول
مشخصات ریل‌های هادی کابین	A = 2,283 mm ²	سطح مقطع یک ریل کابین
	W = 17.90 Kg/m	وزن واحد طول ریل کابین
	c = 10 mm	عرض اتصال دهنده بال به تیغه ریل
	E = 2,100 N/cm ²	مدول کشسانی
	I _x = 151.0 cm ⁴	ممان دوم اینرسی
	I _y = 159.0 cm ⁴	ممان دوم اینرسی
	W _x = 26.2 cm ³	مدول سطح مقطع عرضی
	W _y = 25.4 cm ³	مدول سطح مقطع عرضی
	λ = l/i = 77.8 -	ضریب لاغری
	ω = 1.516 - (از جدول)	ضریب کمانش
محاسبات ریل‌های هادی کابین	حالت اول: عملکرد ترمز ایمنی (پاراشوت)	
	F _k = k ₁ ·g _n ·(Q+P)/n = 24,525 N	نیروی کمانش
	σ _k = (F _k +K ₃ ·m)·ω/A = 16.29 N/mm ²	تنش کمانشی
	σ = σ _m +(F _k +K ₃ ·M)/A = 51.25 N/mm ² ≤205 (σperm) <- OK->	
	σ _c = σ _k +0.9σ _m = 52.75 N/mm ² ≤205 (σperm) <- OK->	
	σ _F = 1.85·F _x /c ² = 14.91 N/mm ² ≤205 (σperm) <- OK->	
	δ _x = 0.7·F _x ·L ³ /(48·E·I _y) = 0.28 mm ≤5mm, <- OK->	
	δ _y = 0.7·F _y ·L ³ /(48·E·I _x) = 0.88 mm ≤5mm, <- OK->	
	حالت دوم: استفاده عادی، در حالت حرکت	
	σ = σ _m +(K ₃ ·M)/A = 24.30 N/mm ² ≤165 (σperm) <- OK->	
σ _F = 1.85·F _x /c ² = 8.94 N/mm ² ≤165 (σperm) <- OK->		
δ _x = 0.7·F _x ·L ³ /(48·E·I _y) = 0.17 mm ≤5mm <- OK->		
δ _y = 0.7·F _y ·L ³ /(48·E·I _x) = 0.53 mm ≤5mm <- OK->		
حالت سوم: استفاده عادی، در حال بارگیری		
F _s = 3,924 N	نیروی روی آستانه در کابین	
σ = σ _m +(K ₃ ·M)/A = 17.41 N/mm ² ≤165 (σperm) <- OK->		
σ _F = 1.85·F _x /c ² = 11.30 N/mm ² ≤165 (σperm) <- OK->		
δ _x = 0.7·F _x ·L ³ /(48·E·I _y) = 0.21 mm ≤5mm <- OK->		
δ _y = 0.7·F _y ·L ³ /(48·E·I _x) = 0.22 mm ≤5mm <- OK->		

محاسبات کشش سیم بکسل‌ها	$M_{cwt} = P+q.Q+M_{Trav}/2 = 2003.4 \text{ kg}$ $V_{sr} = 3.2 \text{ m/s}$ $m_{sr} = 0.280 \text{ kg/m}$ $F_{SR_min} = 44.6 \text{ KN}$ $M_{SR} = H*n_s*m_{sr} = 58.8 \text{ kg}$ $M_{CR} = H*n_c*m_{CR} = 0.0 \text{ kg}$	جرم وزنه تعادلی-کششی و متعلقات سرعت سیم بکسل روی پولی کشش جرم واحد طول سیم بکسل حداقل بار گسیختگی سیم بکسل جرم موثر طناب های تعلیق جرم موثر طناب/ زنجیر جبران
	$e^{(f_1*\alpha)} = 2.132$ $T_1/T_2 = 1.431 \leq e^{f*a} <- OK->$	حالت اول: بارگیری با 125% بار نامی
	$e^{(f_2*\alpha)} = 1.774$ $T_1/T_2 = 1.564 \leq e^{f*a} <- OK->$	حالت دوم: توقف اضطراری بدون بار
	$e^{(f_2*\alpha)} = 1.774$ $T_1/T_2 = 1.451 \leq e^{f*a} <- OK->$	حالت سوم: توقف اضطراری با 100% بار
	$e^{(f_3*\alpha)} = 11.332$ $T_1/T_2 = 12.813 \geq e^{f*a} <- OK->$	حالت چهارم: وزنه یا کابین گیر کرده
ضریب اطمینان طناب‌ها	$N_{equiv(t)} = \#N/A -$ $N_{equiv(p)} = K_p * (N_{ps}+4*N_{pr}) = 2.00 -$ $Sf_cur = 24.3 -$ $\#N/A \quad \#N/A -$	عدد معادل فلکه‌ی کششی عدد معادل فلکه‌های انحرافی ضریب اطمینان فعلی سیم بکسل‌ها حداقل ضریب اطمینان مورد نیاز
نیروهای وارده	$F_1 = 4*g_n(P+Q) = 98,100 \text{ N}$ $F_2 = 4*g_n(P+q.Q) = 78,480 \text{ N}$ $N = 1,500 \text{ Kg}$ $M_{gb} = 300 \text{ Kg}$ $F_3 = 57,341 \text{ N}$ $F_4 = H*W*g_n+F_k = 29,793 \text{ N}$	نیروی وارد بر کف چاهک، زیر ضربه‌گیر کابین نیروی وارد بر کف چاهک، زیر ضربه‌گیر وزنه وزن قابل تحمل توسط قلاب سقف وزن سیستم محرکه و متعلقات نیروی وارد بر سقف چاه دال بتونی نیروی وارد بر کف چاهک، زیر هر ریل کابین
محاسبات موتور آسانسور	$\eta_s = 90\% -$ $\eta_p = 97\% \text{ Kg}$ $W_{out} = 12.10 \text{ Kw}$ $<-OK-> C_{smax} > C_s = 2,310 \text{ Kg}$ $q_{m(max)} = 317 \text{ Kg}$ $W_{mid} = Q(1+ 1-2q).V_{car}.g_n/[2.\eta_g.\eta_s.\eta_F] = 8.99 \text{ Kw}$ $W_{max} = (q_{m(max)}*V_{sr}*g_n)/[\eta_g*\eta_s] = 11.04 \text{ Kw}$	راندمان چاه راندمان پولی ها توان خروجی موتور بار استاتیکی بر محور پولی کشش حداکثر بار غیر متعادل روی موتور توان مورد نیاز در میانه مسیر حداکثر توان مورد نیاز موتور
	محاسبات مساحت داخل کابین $A_{total} = 2.384 \text{ m}^2$ $<- OK-> A_{total} \geq A_{min} = 2.150 \text{ m}^2$ $<- OK-> A_{total} \leq A_{max} = 2.400 \text{ m}^2$	جمع مساحت مفید داخل کابین حداقل مساحت مجاز داخل کابین حداکثر مساحت مجاز داخل کابین

شماره پرونده: تاریخ: صفحه: 1 از 2	گواهی خود اظهاری تاییدیه اجزا آسانسورهای برقی	
<p style="text-align: center;">شرکت بازرسی</p> <p>بدینوسیله گواهی می گردد که با توجه به استاندارد ملی آسانسورهای برقی به شماره 1-6303 و دستورالعمل اجرایی مربوط به شماره 131/131/د، کلیه اجزا و قسمت‌های مربوط به 13 نفره 1,000 کیلوگرم با تعداد توقف به آدرس:</p> <p>و پلاک ثبتی:</p> <p>دارای کیفیت مطلوب بوده و قطعات زیر با جزئیات فنی مندرج در فرم مشخصات فنی؛ سالم و به لحاظ عملکردی مبتنی بر موازین صحیح فنی بوده و مسئولیت هرگونه عواقب ناشی از اشکالات فنی قطعات به عهده این شرکت می باشد:</p> <ul style="list-style-type: none"> * ریل های راهنما و متعلقات آن * گاورنر * ترمزایمنی * طنابهای فولادی و سیستم تعلیق * کابل تراولینگ * تابلو فرمان * قاب وزنه، وزنه ها و متعلقات آن * قفل درب ها * کابین و یوک آن * ضربه گیرها * سیستم محرکه * فلکه های کشش و هرزگرد <p><input type="checkbox"/> وسایل حفاظتی برای جلوگیری از اضافه سرعت کابین به سمت بالا</p> <p><input type="checkbox"/> سیستم نجات اضطراری خودکار</p> <p style="text-align: center;">مهر و امضا مجاز شرکت عرضه کننده آسانسور</p>		

شماره پرونده: تاریخ: صفحه: 2 از 2	گواهی خود اظهاری تاییدیه اجزا آسانسورهای برقی	
<p style="text-align: center;">همچنین این شرکت موارد ذیل را متعهد می گردد :</p> <p>* کلیه سیم کشی ها (به استثنای کابل های فرمان) مطابق بند 13-5-1 انجام شده است.</p> <p>* شرایط وسایل ایمنی برقی مطابق بند 14-1-2 رعایت شده است</p> <p>* قواصل ایمنی الکتریکی مطابق 13-2-2-3 و درجه حفاظت IP2X در موتورخانه مطابق بند 13-1-2 رعایت شده است.</p> <p>* منبع برق اضطراری مطابق بند 8-17-4 تامین شده است.</p> <p>* شرایط بازشوی درب کابین در هنگام بازکردن اضطراری مطابق بند 8-11 تامین می باشد.</p> <p>* طراحی درب کابین و لته های آن مطابق بندهای 8-7 و 8-10 و 8-11 انجام شده است.</p> <p>* سرعت و انرژی جنبشی درهای طبقات مطابق بند 7-5-2 می باشد.</p> <p>* طراحی و اجرای دربها و چهارچوبها و ریلهای هادی آنها مطابق بندهای 7-2 و 7-4 و 10-2-2 انجام شده است.</p> <p>* طراحی و اجرای شناسی زیر سیستم محرکه مطابق با محاسبات و اصول فنی انجام شده است.</p> <p>* سیستم ارت آسانسور به چاه ارت ساختمان با مقدار مقاومت مناسب متصل شده است.</p> <p>* کلیه جوشکاریهای سازه آسانسور و قطعات متصله مطابق اصول فنی و مهندسی انجام شده و از مقاومت کافی برخوردار است.</p> <p>* طراحی ، انتخاب ، نصب و اجرای کلیه اتصالات جداشدنی (نظیر پیچ و مهره) مطابق با اصول فنی و مهندسی انجام شده است.</p> <p>طراحی سیستم تعلیق و نیروهای وارده طبق اصول فنی و مهندسی و بند 9-2-3 می باشد.</p> <p>* در راستای اجرای بند 9-8-6-1 از فک های ترمز ایمنی به عنوان کفشک های راهنما استفاده نشده است.</p> <p>* محدوده سرعت کابین مطابق با بند 12-6 رعایت شده است.</p> <p>* مقاومت عایقی مدارهای مختلف مطابق پیوست ت-2-ج-1 و بند 13-1-3 می باشد</p> <p>* تکیه گاه های ماشین آلات و محل های کاری درون چاه آسانسور به گونه ای ساخته شده اند که مقاومت لازم در برابر بارها و نیروهای وارده مطابق بند 6-4-1 را دارند</p> <p>* در چاه نیمه محصور که آسانسور در بیرون ساختمان واقع شده است ، ماشین آلات به نحو مناسبی در برابر تاثیرات محیطی مطابق بند 6-4-1 محافظت شده است.</p> <p>* فضای ماشین آلات مطابق بند 6-4-8 و اتاق ماشین آلات مطابق بند 6-5-4 به طور مناسب تهویه می شود و تجهیزات برقی و ماشین آلات بصورت مناسب و عملی در برابر گرد و غبار ، دودهای زیان آور و رطوبت محافظت می شوند</p> <p>* آئینه و شیشه های تزئینی به کار رفته در دیواره و سقف کابین دارای حداقل ضخامت 4 میلیمتر بوده و جهت جلوگیری از ریزش در هنگام شکسته شدن از پشت با لایه چسب دار مطابق بند 8-3-4 پوشانده شده است</p> <p style="text-align: center;">مهر و امضا مجاز شرکت عرضه کننده آسانسور</p>		

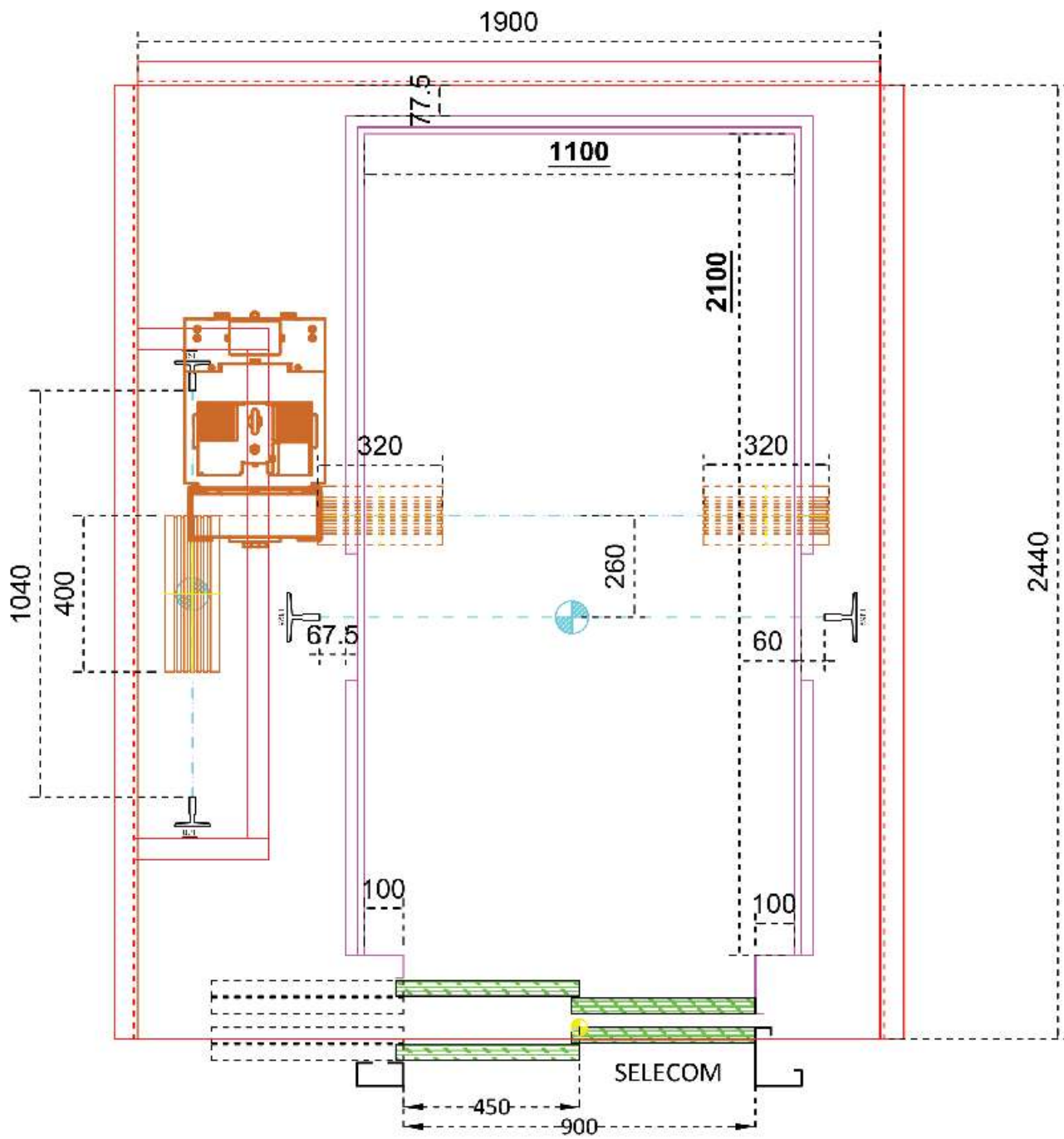

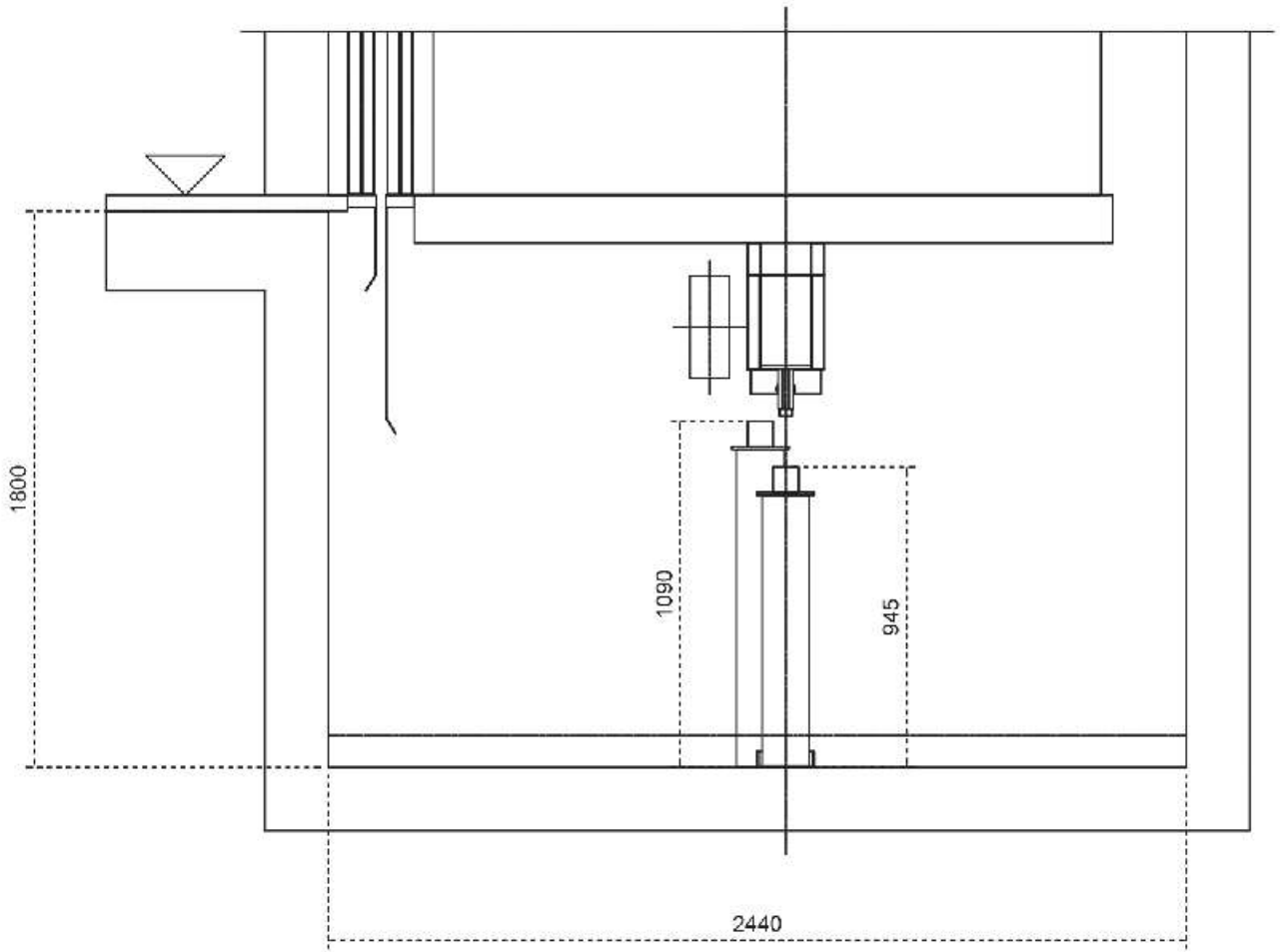

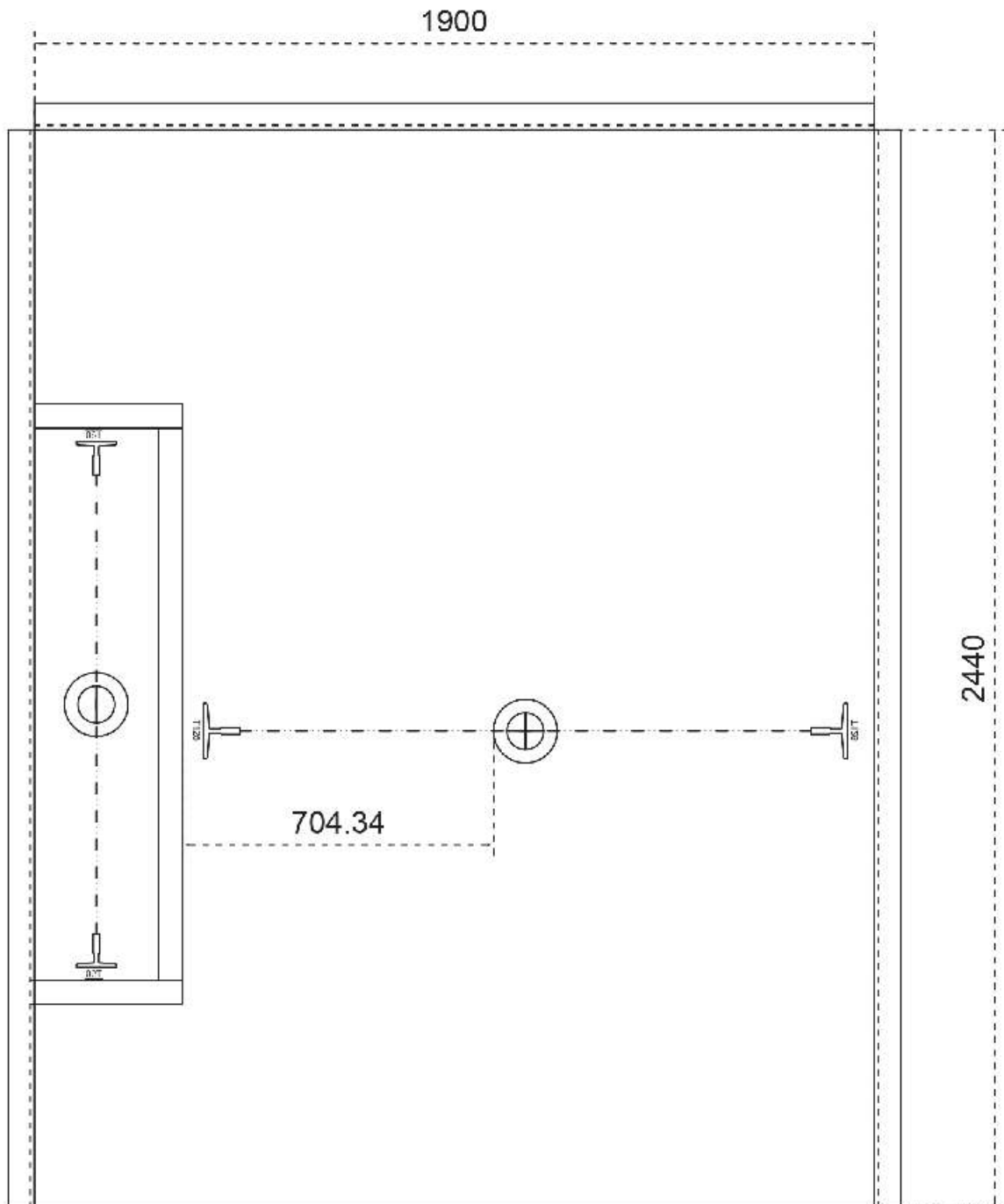

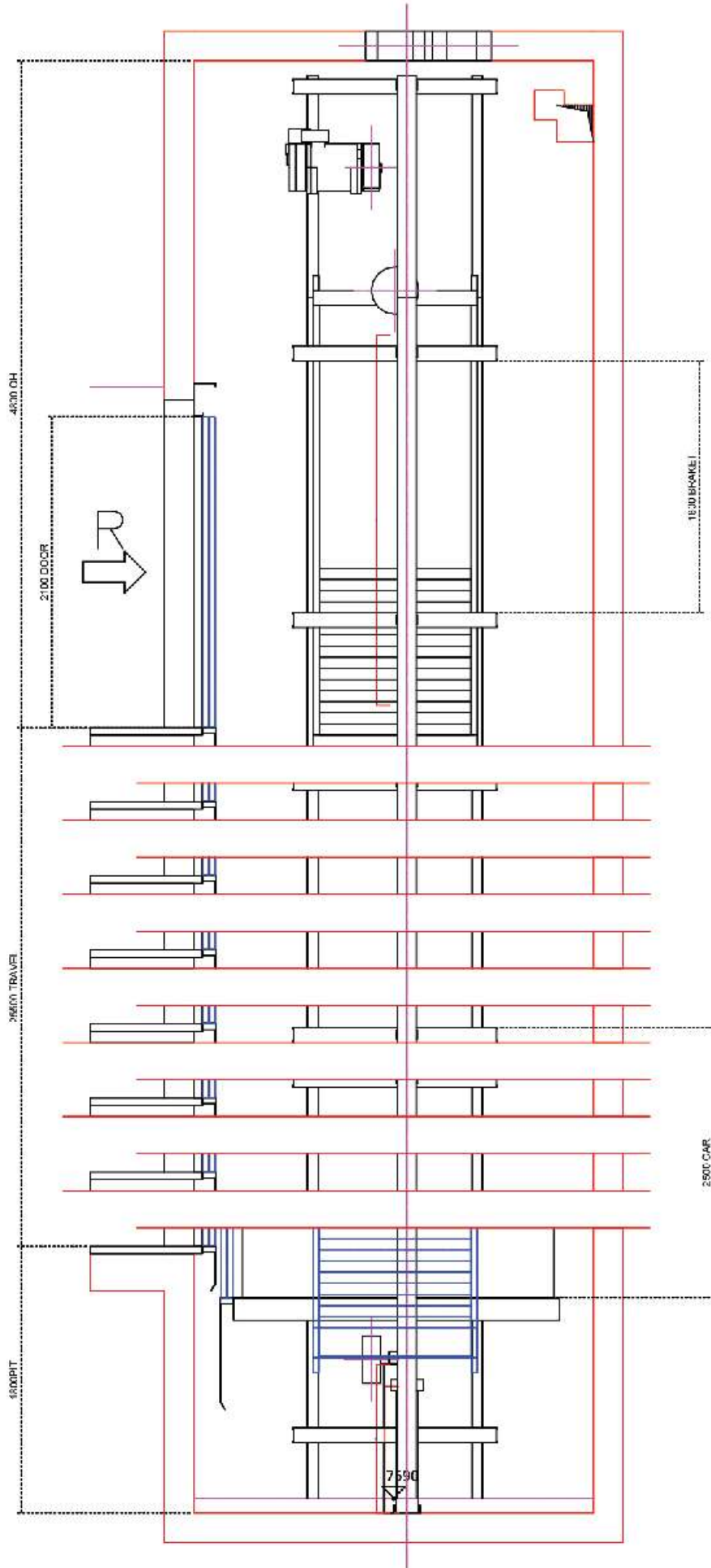

شماره پرونده: تاریخ: صفحه: 1 از 2	فرم مشخصات فنی آسانسورهای برقی	
	1- مشخصات آسانسور:	
طول حرکت: 30.00 m تعداد توقف: 8	ظرفیت: 1000 کیلوگرم / 13 نفر سرعت تند (نامی): 1.6 m/s	<input checked="" type="checkbox"/> مسافری <input type="checkbox"/> باربر - مسافری سرعت کند: 0.5 m/s VVVF آدرس محل نصب: پلاک ثبتی:
	2- درب طبقات:	
ارتفاع مفید درب: 210 cm علامت تجاری: سلکوم نوع وضخامت شیشه / لایه ها:	پهنای درب: 90 cm نام تولید کننده: سلکوم نام تولید کننده شیشه: -----	<input checked="" type="checkbox"/> خودکار <input type="checkbox"/> دستی نوع قفل درب: الکترونیکی (در صورت شیشه ای بودن درب های کشویی) نام تولید کننده شیشه: شماره های سریال قفل های درب:
	3- گاورنر سرعت:	
سرعت عملکرد مکانیکی:	شماره سریال:	نام تولید کننده: متروپلاست نوع درگیری: <input checked="" type="checkbox"/> یک طرفه <input type="checkbox"/> دو طرفه
	4- ترمز ایمنی (پاراشوت):	
ظرفیت (P, Q): 2650 موقعیت نصب در کابین: <input type="checkbox"/> بالا <input checked="" type="checkbox"/> پایین	نوع پاراشوت: تدریجی موقعیت نصب در کابین: <input type="checkbox"/> بالا <input checked="" type="checkbox"/> پایین	علامت تجاری: متروپلاست شماره سریال: نام تولید کننده: متروپلاست سرعت درگیری: 0.5 m/s ضخامت تیغه ریل راهنما: 16 mm
	5- ضربه گیرهای ته چاه:	
ظرفیت: kg	تعداد: یک	ضربه گیر کابین: نام تولید کننده / علامت تجاری: متروپلاست شماره های سریال:
ظرفیت: kg	تعداد: یک	ضربه گیر وزنه تعادل: نام تولید کننده / علامت تجاری: متروپلاست شماره های سریال:
	6- سیستم محرکه:	
نوع: <input checked="" type="checkbox"/> سنکرون <input type="checkbox"/> آسنکرون جریان نامی: 32 A نوع ترمز: الکترو مکانیکی نسبت تبدیل گیربکس:	شماره سریال: Zehil Abegg ولتاژ نامی: 400 V سرعت دور کند موتور: rpm سازنده گیربکس:	علامت تجاری: زیاباگ توان نامی: 12.1 kw توان نامی: 240 سرعت دور تند موتور: rpm <input type="checkbox"/> دارد نوع گیربکس:
	7- کابین (اتاقک):	
وزن تقریبی: 1375 kg نوع شیشه وضخامت / لایه ها: -----	ارتفاع: 250 cm پهنای مفید درب کابین: 90 cm نوع شیشه وضخامت / لایه ها: -----	عمق: 210.0 cm نام تولید کننده شیشه دیواره کابین (در صورت وجود): نوع درب کابین: <input checked="" type="checkbox"/> سانترال <input type="checkbox"/> تلسکوپی نام تولید کننده شیشه درب کابین (در صورت وجود):
	8- طنابهای فولادی:	
وارینگتون یا مغز فول وزن: 340 gr/m	قطر: 8 mm نوع و بافت:	تعداد: 7 رشته نام تولید کننده: گوستاو ولف

شماره پرونده: تاریخ: صفحه: 2 از 2	فرم مشخصات فنی آسانسورهای برقی	
---	---------------------------------------	--

9- فلکه ها:

الف - کششی:

جنس	قطر cm	تعداد شیار	نوع شیار	زیر برش	سختکاری شیار	زاویه شیار	زاویه زیر برش	ویه پیچش طناب فولاد
چدنی	32	7	<input checked="" type="checkbox"/> U <input checked="" type="checkbox"/> V	<input checked="" type="checkbox"/> دارد <input type="checkbox"/> ندارد	<input type="checkbox"/> دارد <input checked="" type="checkbox"/> ندارد	$\alpha = 30^\circ$	$\beta = 100^\circ$	$\alpha = 180^\circ$

ب - هرگزرد:

محل	جنس	قطر cm	تعداد فلکه ها	تعداد شیار	نام تولید کننده	شماره سریال
موتور خانه / چاه						
کابین	پلی آمید	32	2	7	ست لیفت	
وزنه تعادل	پلی آمید	32	1	7	ست لیفت	

10- وزنه تعادل:

ابعاد قاب وزنه (ارتفاع x طول): 100*300 اندازه ناودانی: 12 تعداد وزنه: 25 جنس وزنه: چدنی ابعاد وزنه 7.5*16*97
 وزن هر عدد: 69 kg وزن قاب: 150 kg وزن کل (قاب وزنه و وزنه ها): 1870 kg

11- ریل های راهنما

نام تولید کننده: مونه فرو روش ساخت: نورد سرد ماشین کاری: نوع روغنکاری: خودکار دستر نیاز ندارد
 نوع ریل راهنمای کابین: T125/B ابعاد: 125 mm ضخامت تیغه: 16 mm
 نوع ریل راهنمای وزنه تعادل: T70/A ابعاد: 70 mm ضخامت تیغه: 9 mm
 حداکثر فاصله بین تکیه گاه های ریل (براکت) کابین: 200 cm وزنه تعادل: 200 فاصله عمودی بین کفشک های کابین: 350 cm

12- کفشکهای راهنما:

کابین: نوع: لغزشی غلطکی سازنده: ویتور جنس کفشک: چدن جنس لنت: PVC طول لنت:
 وزنه تعادل: نوع: لغزشی غلطکی سازنده: ویتور جنس کفشک: چدن جنس لنت: PVC طول لنت:

13- سیستم تابلو فرمان:

نام تولید کننده تابلو: آرکل نام مدل: آرکد نوع: دو سرعت VVVF شماره سریال:
 نوع سیستم: پوش بانن کلکتیو(آپ/داون/فول) کلکتیو سلکتیو
 نوع تابلو فرمان: رله ای الکترونیک دیجیتال میکروپروسسور
 تولید کننده سیستم نجات اضطراری خودکار (در صورت وجود): کارآمد نوع: باتری UPS سایر:

14- تراولینگ کابل:

نام تولید کننده: ICC نوع: تخت تعداد و اندازه رشته ها: 1x24x0.75 وزن: 0.45 kg/m

15- وسیله جلوگیری از حرکت کابین با سرعت کنترل نشده به سمت بالا: (در صورت وجود)

نوع و نام تولید کننده پیشگیر سرعت: متریولاست شماره سریال: سرعت عملکرد (درگیری) قسمت پایش: m/s
 نام تولید کننده قسمت عمل کننده: زیلابگ شماره سریال:
 بر روی قطعه عمل کننده: کابین وزنه تعادل طناب اصلی یا جبران فلکه کششی موتور یا روی محور فلکه کششی

مهروامضا مجاز
 شرکت عرضه کننده آسانسور

کارت ضمانت

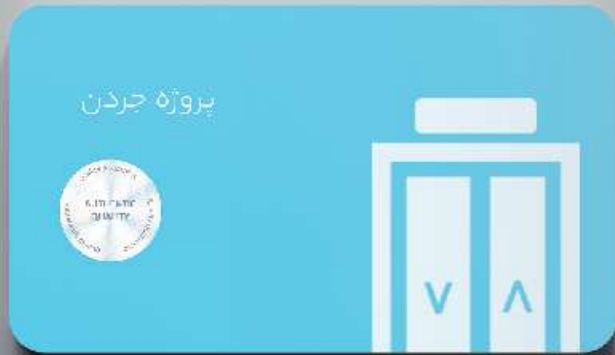

- شرایط وارانتی

وارانتی یک ضمانت رسمی در مورد وضعیت محصول بوده و تضمین می‌کند در صورت که آسانسور شما به درستی کار نکند، این شرکت تعهد می‌کند قطعه مورد نظر رو تعمیر یا جایگزین کند.

WARRANTY



ضمانت آسانسور

ELEVATOR WARRANTY

مشخصات آسانسور در کارت گارانتی

مشخصات پروژه

- محل: تهران، تهران، مرزداران، ارمان دوم
- پارکینگ: لابی 1.2.3.4.5، روف گاردن
- آرشیو طبقات: 8
- نوع کابین: مسکونی
- نوع کاربرد: مسکونی
- مهندس احمدی
- تعداد واحدها: 18
- محل: تهران، تهران، مرزداران، ارمان دوم
- پارکینگ: لابی 1.2.3.4.5، روف گاردن
- آرشیو طبقات: 8
- نوع کابین: مسکونی
- نوع کاربرد: مسکونی
- مهندس احمدی
- تعداد واحدها: 18

ELEVATOR WARRANTY

مشخصات آسانسور

مشخصات آسانسور

- محل: تهران، تهران، مرزداران، ارمان دوم
- پارکینگ: لابی 1.2.3.4.5، روف گاردن
- آرشیو طبقات: 8
- نوع کابین: مسکونی
- نوع کاربرد: مسکونی
- مهندس احمدی
- تعداد واحدها: 18

برند های استفاده شده (ضمره شناسه)

موتور - پیلانگ	134-652-895
کابین - جمالی کابین	132-182-895
رانشوت و گوررو - بشیرپاشا	954-595-895
تابلو - آرکلی	789-602-895
دریچه - ویچور	154-652-148
سیم کشی - گیتا واه	691-196-895

ELEVATOR WARRANTY

مشخصات آسانسور

WARRANTY





YOUR LIFE